

# SHOWMANSHIP AT HALTER

C 338 - MLADEŽ, C - 438 OTEVŘENÁ

19.05.2024  
KRÁLOVICKÝ DVŮR

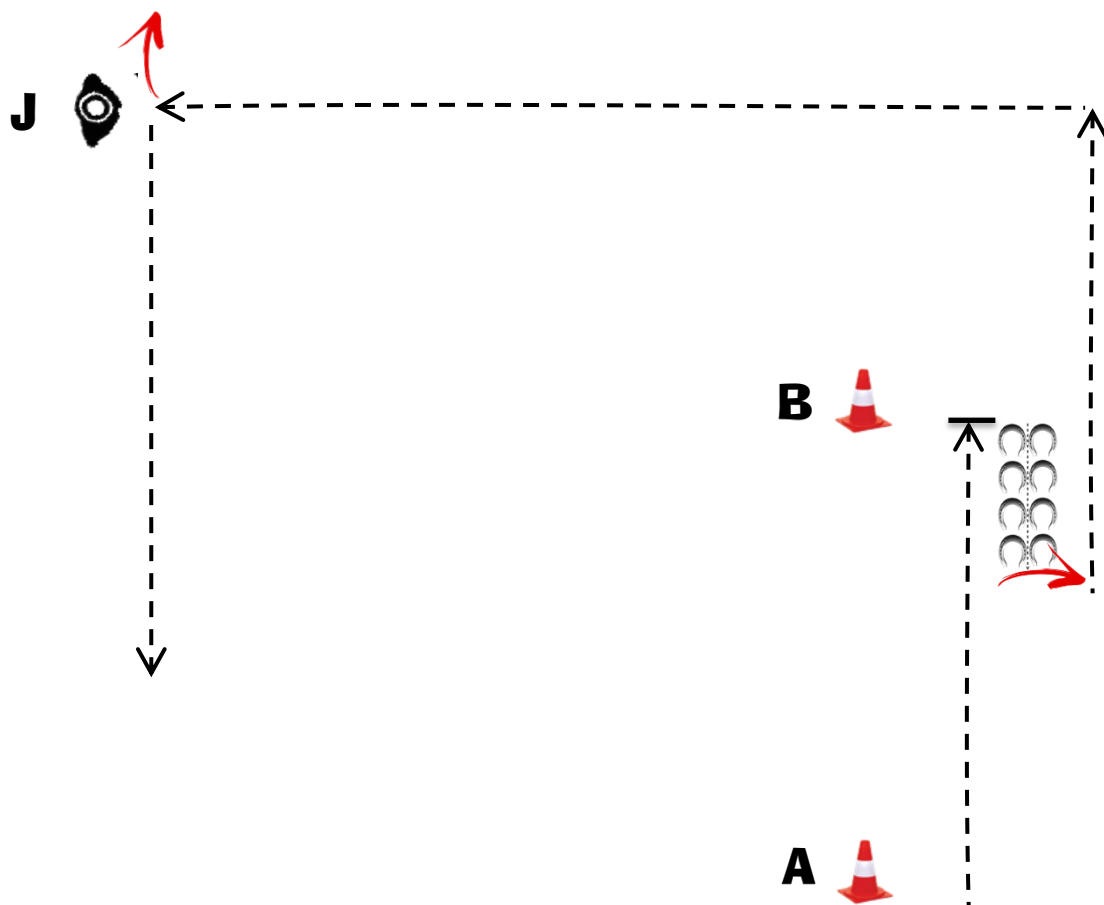

## PŘIPRAVTE SE U A

1. Klus do B, zastavit
2. Zacouvat 3 plné kroky
3. 1 obrat vpravo
4. Klus dle nákresu, klus před rozhodčího, zastavit
5. Inspekce
6. 1  $\frac{3}{4}$  obrat vpravo
7. Odchod klusem

KROK .....  
KLUS -----

OBRAT 

COUVÁNÍ 

ROZHODČÍ J 



# SHOWMANSHIP AT HALTER

B - 338 MLÁDEŽ, B - 238 AMATÉR (i pro roční a dvouleté koně)

19.05.2024  
KRÁLOVICKÝ DVŮR

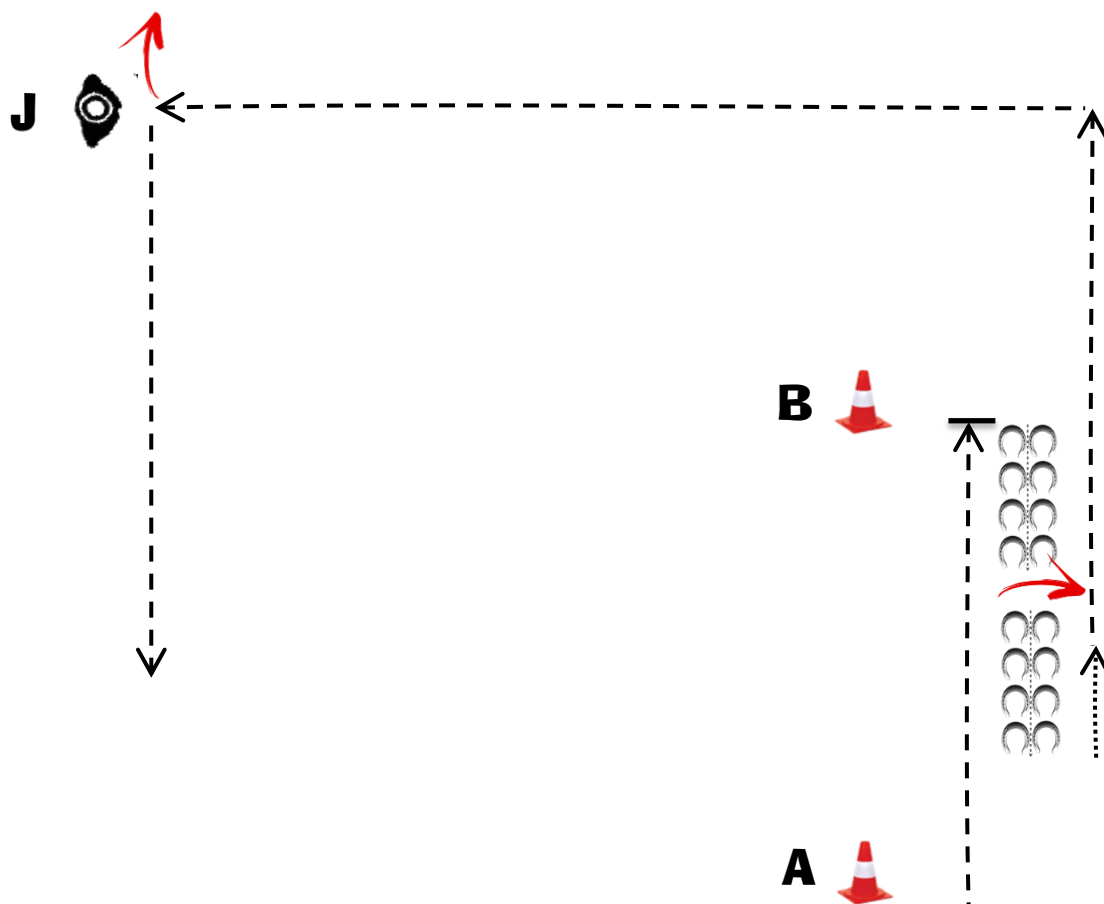

## PŘIPRAVTE SE U A

1. Klus do B, zastavit
2. Zacouvat min. koňskou délku
3. 1 obrat vpravo
4. Zacouvat min. koňskou délku
5. Krok 1 koňskou délku
6. Klus dle nákresu před rozhodčího, zastavit
7. Inspekce
8. 1  $\frac{3}{4}$  obrat vpravo
9. Odchod klusem

## KROK

.....

## KLUS

-----

## OBRAT



## COUVÁNÍ



## ROZHODČÍ

J



# SHOWMANSHIP AT HALTER

## B - 438 OTEVŘENÁ

19.05.2024  
KRÁLOVICKÝ DVŮR

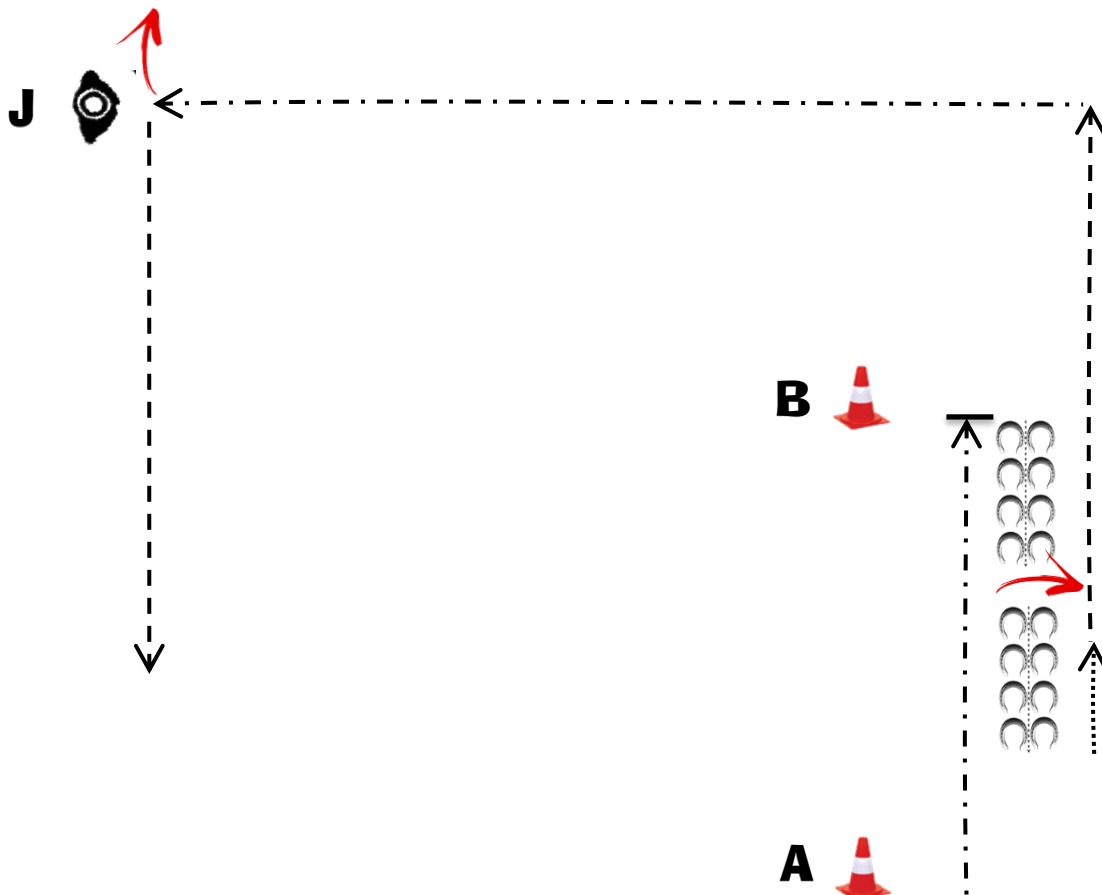

### PŘIPRAVTE SE U A

1. Prodloužený klus do B, zastavit
2. Zacouvat min. koňskou délku
3. 2 obraty vpravo
4. Zacouvat 4 plné kroky
5. Krok 1 koňskou délku
6. Klus dle nákresu, prodloužený klus před rozhodčího, zastavit
7. Inspekce
8. 1 <sup>3</sup>/<sub>4</sub> obrat vpravo

KROK .....

KLUS - - - - -

PRODL. KLUS - - - - -

OBRAT

COUVÁNÍ

ROZHODČÍ J



# WESTERN HORSEMANSHIP

C - 331 MLÁDEŽ, C - 431 OTEVŘENÁ

19.05.2024  
KRÁLOVICKÝ DVŮR

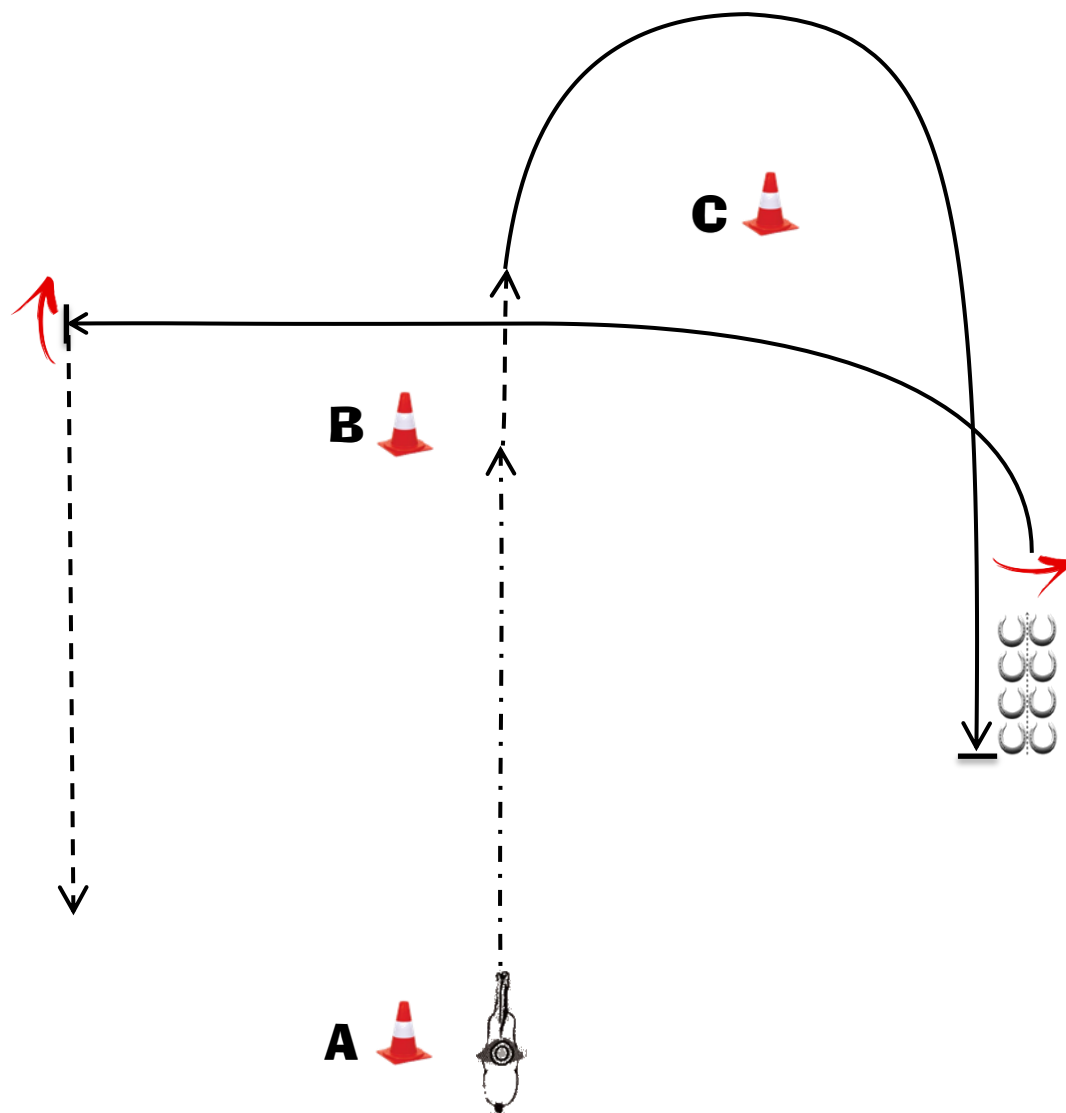

## PŘIPRAVTE SE U A

1. Prodloužený klus do B
2. B - klus 2 koňské délky
3. Pravý cval kolem C a do poloviny dráhy A-B, zastavit
4. Zacouvat minimálně délku koně
5. 1/2 obrat vlevo kolem zádi
6. Levý cval dle nákresu, zastavit
7. 1 3/4 obrat vpravo kolem zádi
8. Klusem odejít

KROK .....

KLUS - - - - -

Prodl. KLUS - . - . - . - . - .

CVAL \_\_\_\_\_

OBRAT 

COUVÁNÍ 



# WESTERN HORSEMANSHIP

B - 331 MLÁDEŽ, B - 231 AMATÉR

19.05.2024  
KRÁLOVICKÝ DVŮR

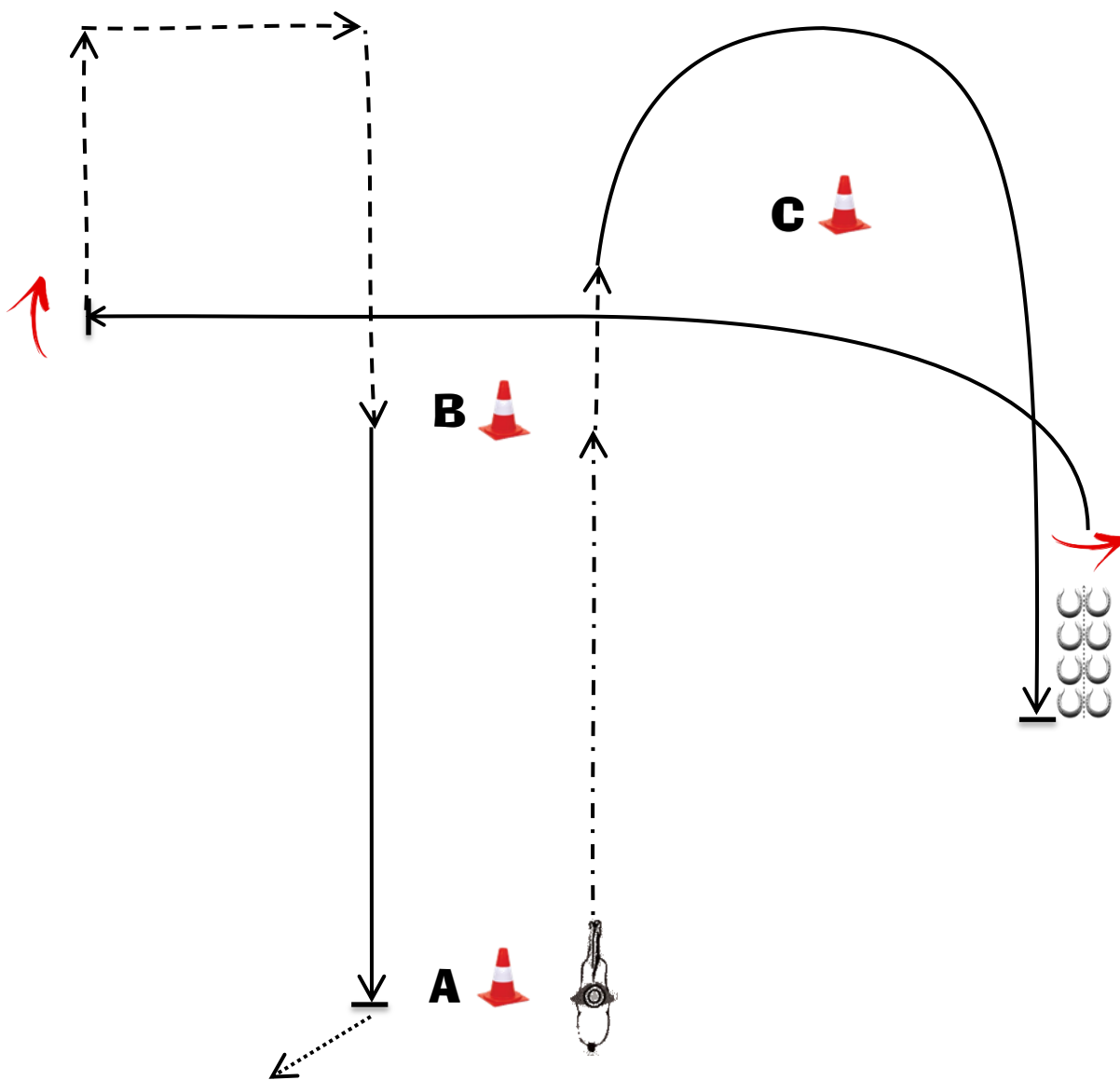

## PŘIPRAVTE SE U A

1. Prodloužený klus do B
2. B - klus 2 koňské délky
3. Pravý cval kolem C a do poloviny dráhy A-B, zastavit
4. Zacouvat 3 plné kroky
5. 1/2 obrat vlevo kolem zádi
6. Levý cval dle nákresu, zastavit
7. 1 1/4 obrat vpravo kolem zádi
8. Klus dle nákresu do B
9. B pravý cval na úroveň A, zastavit
10. Krokem odejít

KROK .....

KLUS - - - - -

Prodl. KLUS - . - . - . - .

CVAL \_\_\_\_\_

OBRAT 

COUVÁNÍ 



# WESTERN HORSEMANSHIP

## B - 431 OTEVŘENÁ



19.05.2024  
KRÁLOVICKÝ DVŮR

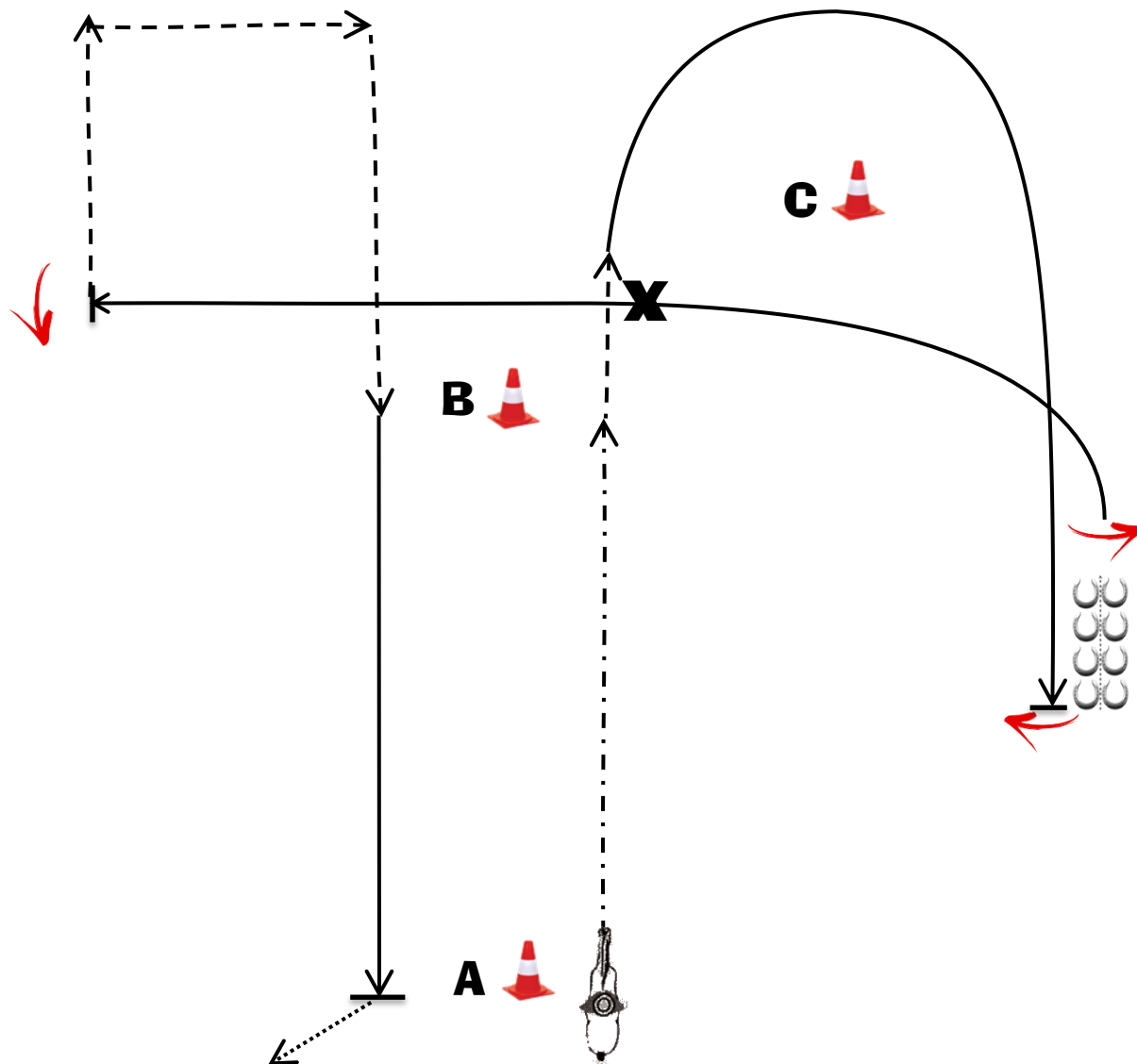

### PŘIPRAVTE SE U A

1. Prodloužený klus do B
2. B - klus 2 koňské délky
3. Pravý cval kolem C a do poloviny dráhy A-B, zastavit
4. 1 obrat vpravo kolem zádi
5. Zacouvat 3 plné kroky
6. 1 1/2 obrat vlevo kolem zádi
7. Levý cval dle nákresu, přeskok (jednoduchý nebo letmý)
8. Pravý cval, zastavit
9. 1 3/4 obrat vpravo kolem zádi
10. Klus dle nákresu do B
11. B levý cval na úroveň A, zastavit, krokem odejít

KROK .....

KLUS - - - - -

Prodl. KLUS - . - - - -

CVAL \_\_\_\_\_

OBRAT 

COUVÁNÍ 

PŘESKOK X



# IN HAND TRAIL i pro roční, 2 a 3 leté koně

## C - 422 OTEVŘENÁ

19.05.2024  
KRÁLOVICKÝ DVŮR

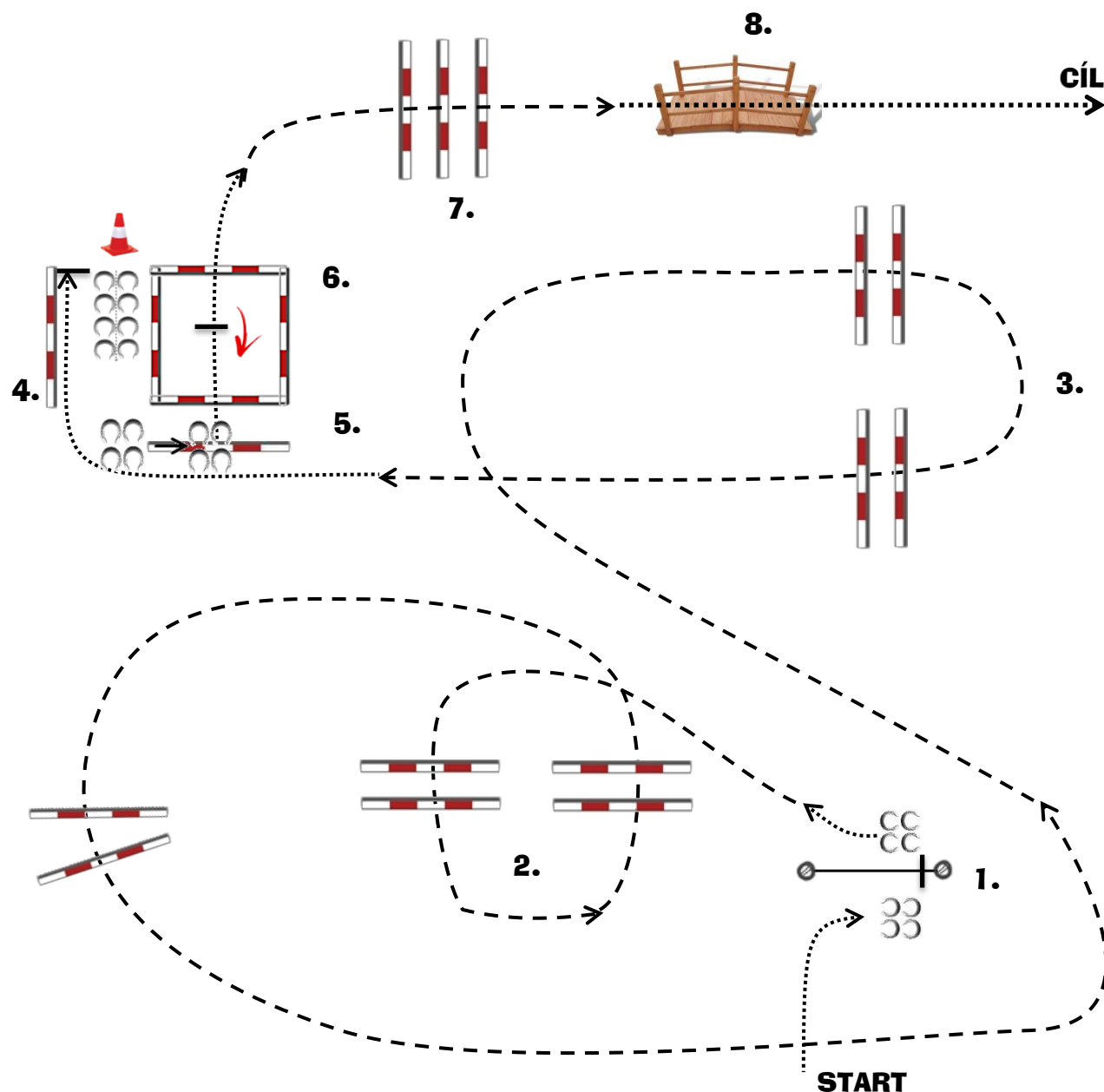

1. Krok k brance, branka levá ruka
2. Krok, klus přes 4 kavalety, klus přes 2 kavalety
3. Klus přes 4 kavalety
4. Krok do uličky, zastavit
5. Zacouvat, sidepass vpravo na střed kavalety
6. Krok do čtverce, obrat vpravo 360°, krok ze čtverce
7. Klus přes 3 kavalety
8. Krok přes můstek do cíle

KROK	.....
KLUS	-----
OBRAT	
COUVÁNÍ	
SIDEPASS	



# IN HAND TRAIL i pro roční, 2 a 3 leté koně

## B - 222 AMATÉR, B - 422 OTEVŘENÁ

19.05.2024  
KRÁLOVICKÝ DVŮR

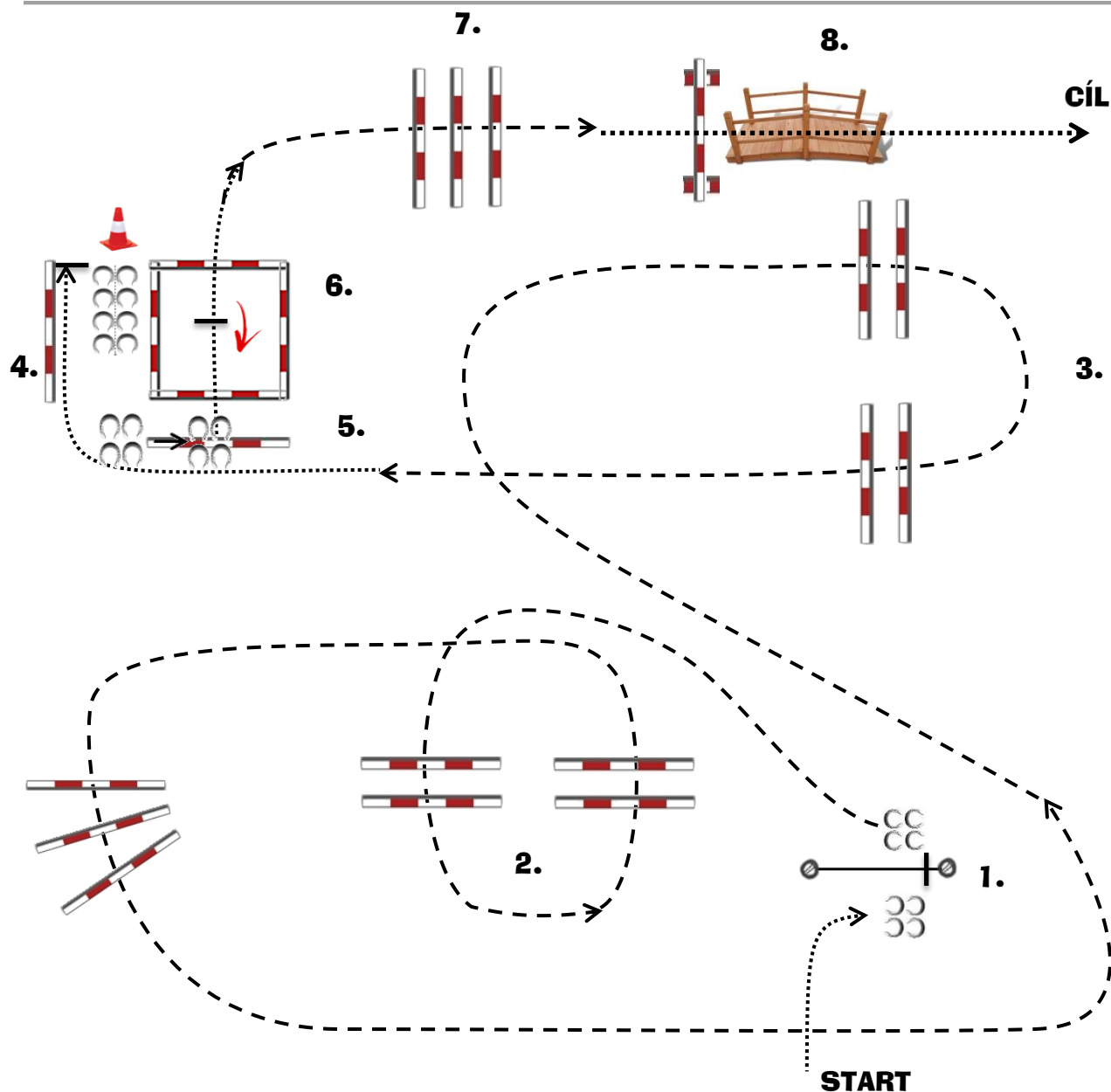

1. Krok k brance, branka levá ruka
2. Klus přes 4 kavalety, klus přes 3 kavalety
3. Klus přes 4 kavalety
4. Krok do uličky, zastavit
5. Zacouvat, sidepass vpravo na střed kavalety
6. Krok do čtverce, obrat vpravo 360°, krok ze čtverce
7. Klus přes tři kavalety
8. Krok přes přizvednutou kavaletu a můstek do cíle

KROK	.....
KLUS	-----
OBRAT	
COUVÁNÍ	
SIDEPASS	





# TRAIL

## C - 321 MLÁDEŽ, C - 421 OTEVŘENÁ

19.05.2024  
KRÁLOVICKÝ DVŮR

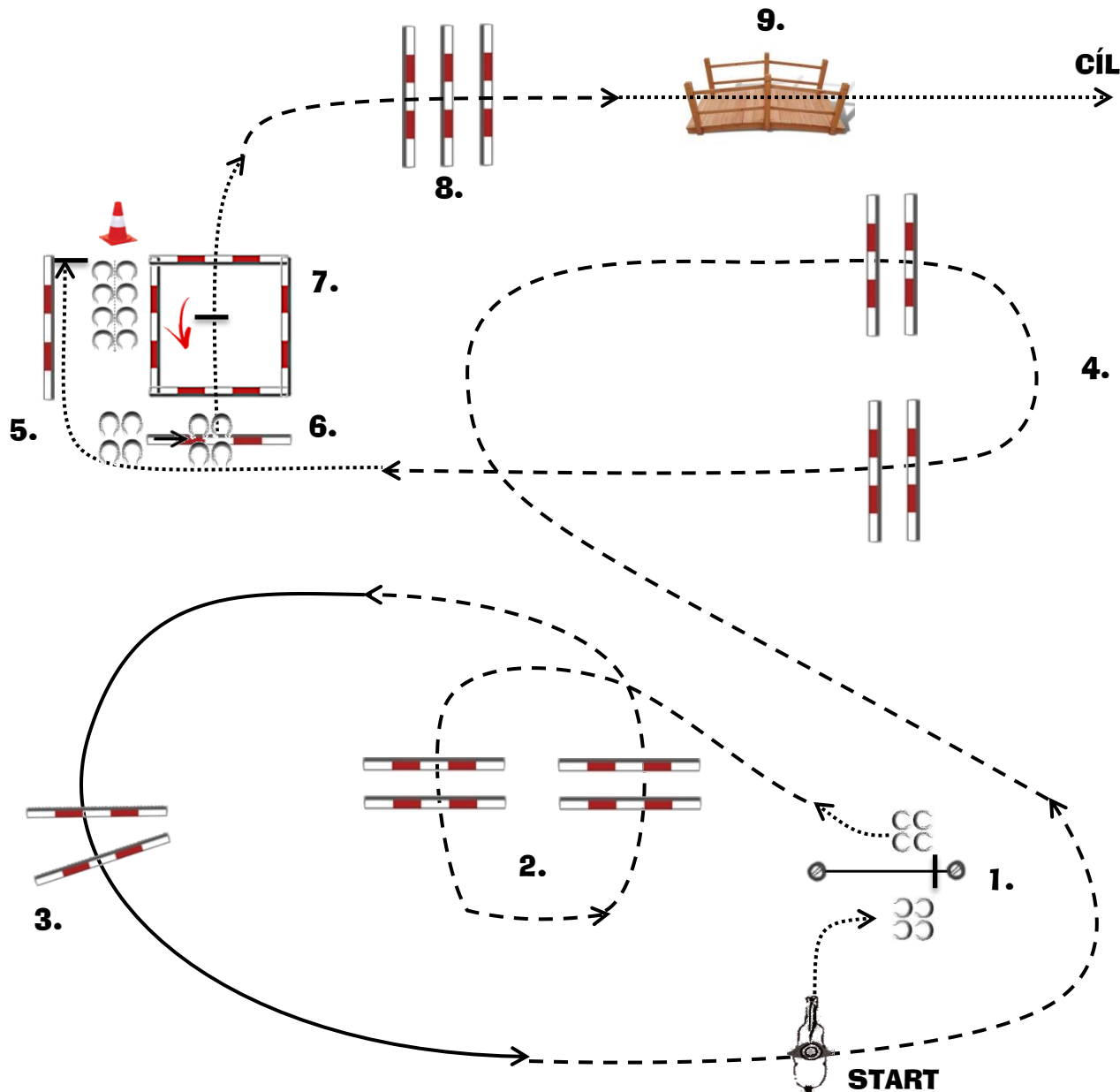

1. Krok k brance, branka levá ruka
2. Krok, klus přes 4 kavalety
3. Levý cval přes 2 kavalety
4. Klus přes 4 kavalety
5. Krok do uličky, zastavit
6. Zacouvat, sidepass vpravo na střed kavalety
7. Krok do čtverce, obrat 360° vlevo, krok ze čtverce
8. Klus přes 3 kavalety
9. Krok přes můstek do cíle

KROK	.....
KLUS	-----
CVAL	—————
OBRAT	
COUVÁNÍ	
SIDEPASS	



# TRAIL

B - 321 MLÁDEŽ, B - 421J JUNIOR

19.05.2024  
KRÁLOVICKÝ DVŮR

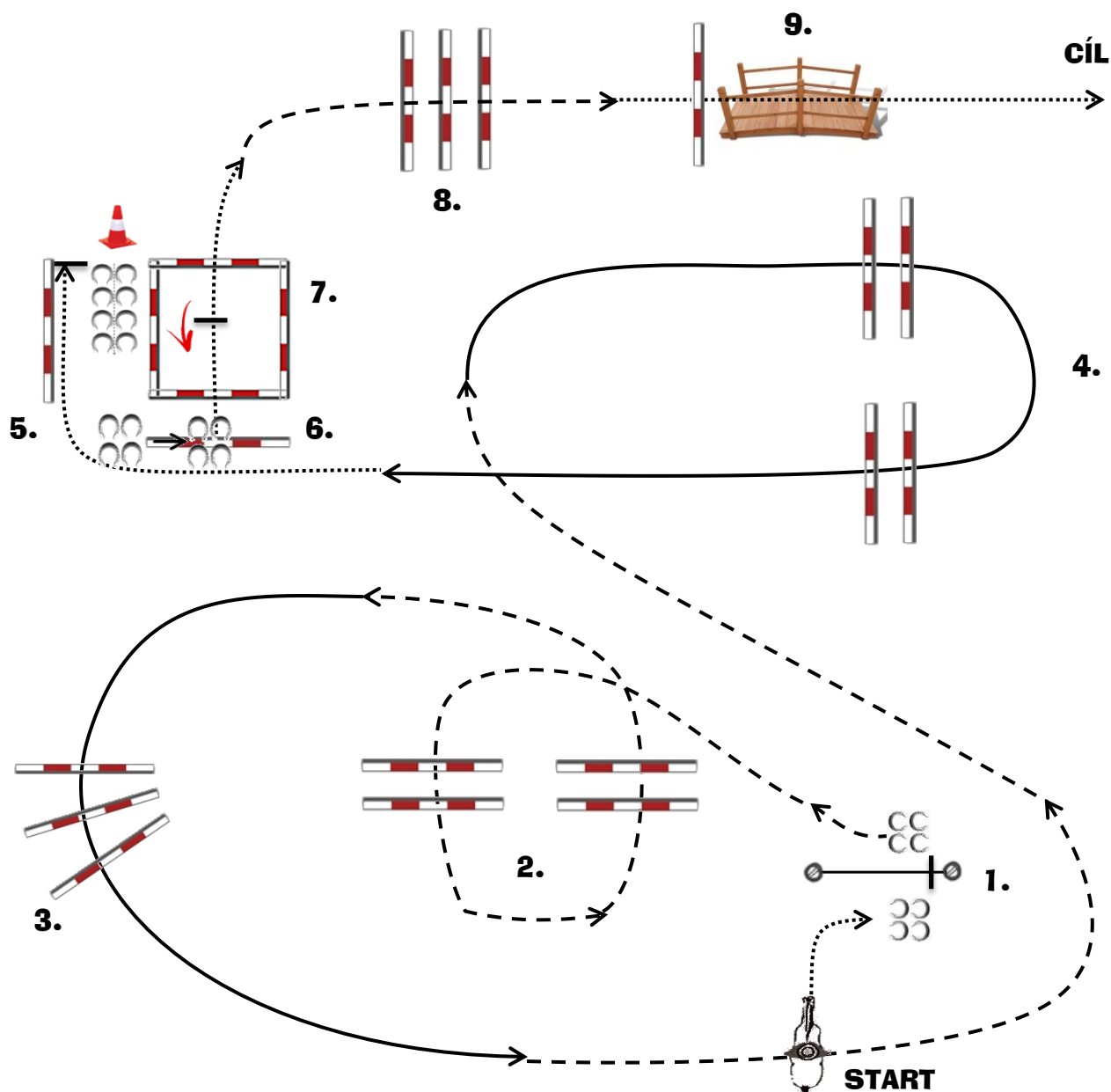

1. Krok k brance, branka levá ruka
2. Klus přes 4 kavalety
3. Levý cval přes 3 kavalety, klus dle nákresu
4. Pravý cval přes 4 kavalety
5. Krok do uličky, zastavit
6. Zacouvat, sidepass vpravo na střed kavalety
7. Krok do čtverce, 2 obraty vlevo, krok ze čtverce
8. Klus přes 3 kavalety
9. Krok přes kavaletu a můstek do cíle

KROK	.....
KLUS	- - - - -
CVAL	—————
OBRAT	
COUVÁNÍ	
SIDEPASS	



# TRAIL

## B - 221 AMATÉR, B - 421S SENIOR

19.05.2022  
KRÁLOVICKÝ DVŮR

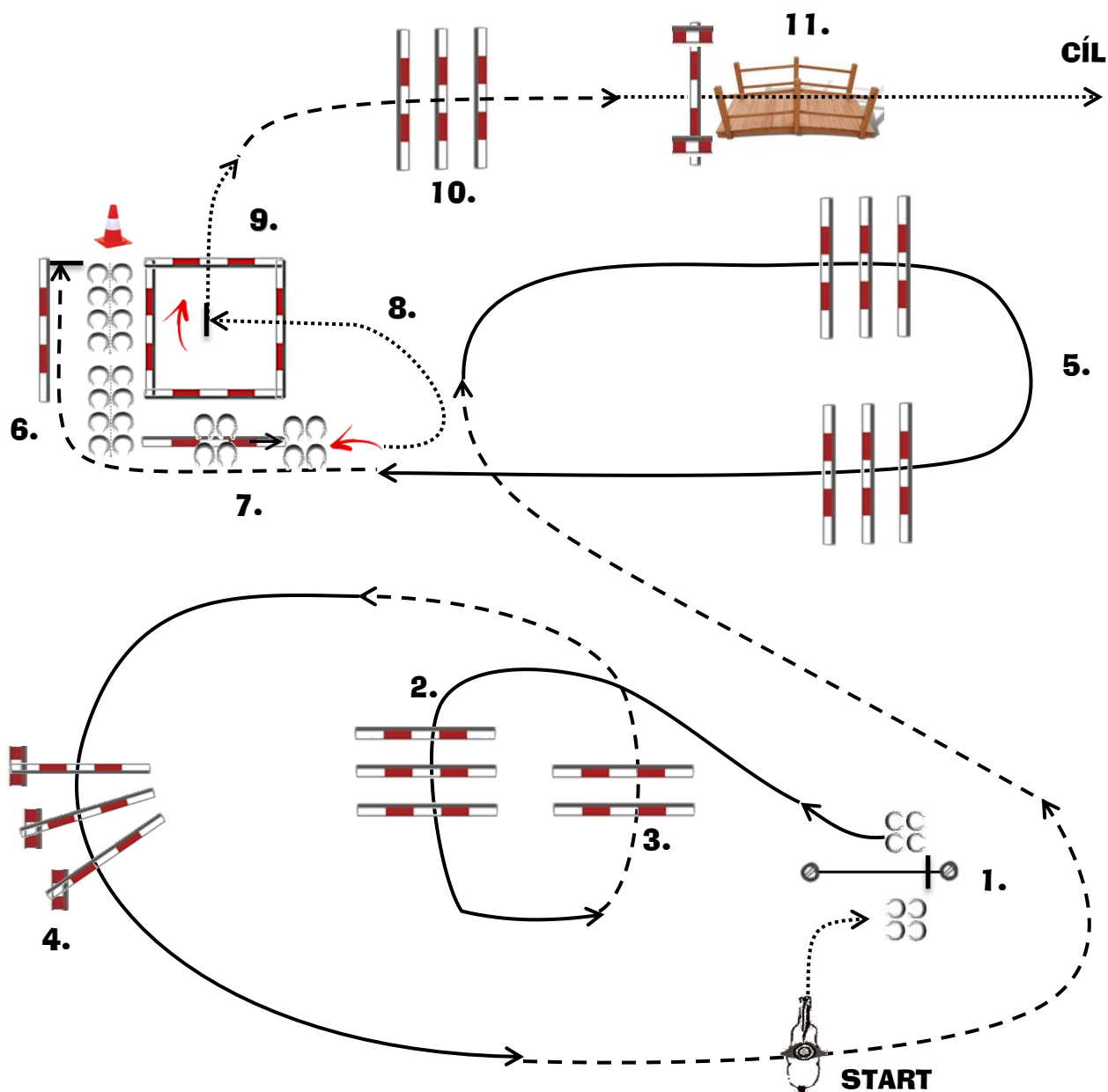

1. Krok k brance, branka levá ruka
2. Levý cval přes kavalety
3. Klus přes kavalety
4. Levý cval přes přizvednuté kavalety, klus dle nákresu
5. Pravý cval přes 6 kavalet
6. Klus do uličky, zastavit
7. Zacouvat, sidepass přes kavaletu vpravo
8.  $\frac{3}{4}$  obrat vlevo kolem zádi, krok do čtverce
9.  $2\frac{1}{4}$  obrat vpravo, krok ze čtverce
10. Klus přes kavalety
11. Krok přes přizvednutou kavaletu a můstek do cíle

<b>KROK</b>	.....
<b>KLUS</b>	- - - - -
<b>CVAL</b>	—————
<b>OBRAT</b>	
<b>COUVÁNÍ</b>	
<b>SIDEPASS</b>	



# RANCH TRAIL

## C – 328 MLÁDEŽ

19.05.2024  
KRÁLOVICKÝ DVŮR

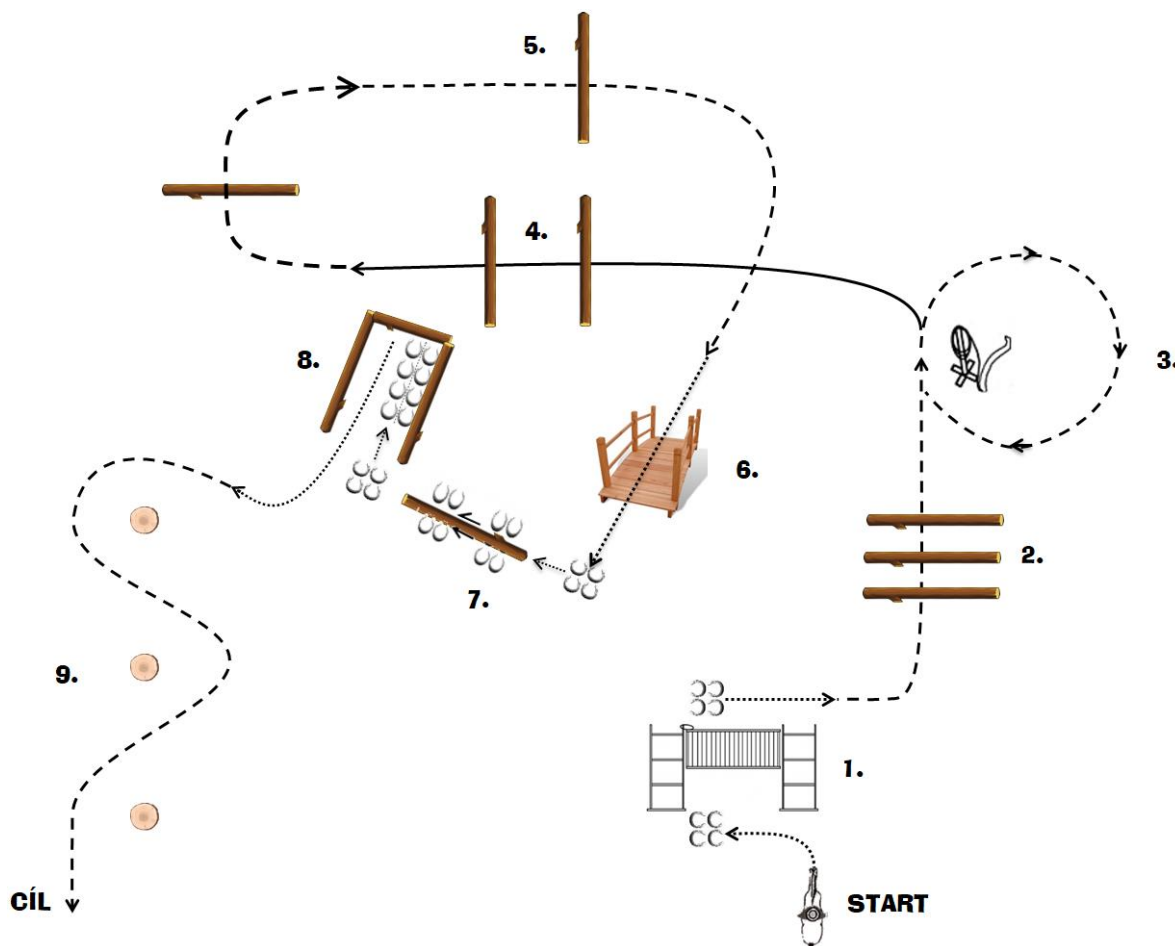

### PŘIPRAVTE SE U ULÍČKY

1. Krok, branka pravá ruka
2. Krok, klus přes klády
3. Klus kolem sloupku s břemenem
4. Levý cval přes klády dle nákresu
5. Klus přes klády
6. Krok, můstek
7. Sidepass vpravo
8. Zacouvat do uličky, krok z uličky
9. Klus, slalom kolem pařezů do cíle

**KROK** .....

**KLUS** - - - - -

**CVÁL** \_\_\_\_\_

**COUVÁNÍ**

**SIDEPASS**



# RANCH TRAIL

## C - 428 OTEVŘENÁ

19.05.2024  
KRÁLOVICKÝ DVŮR

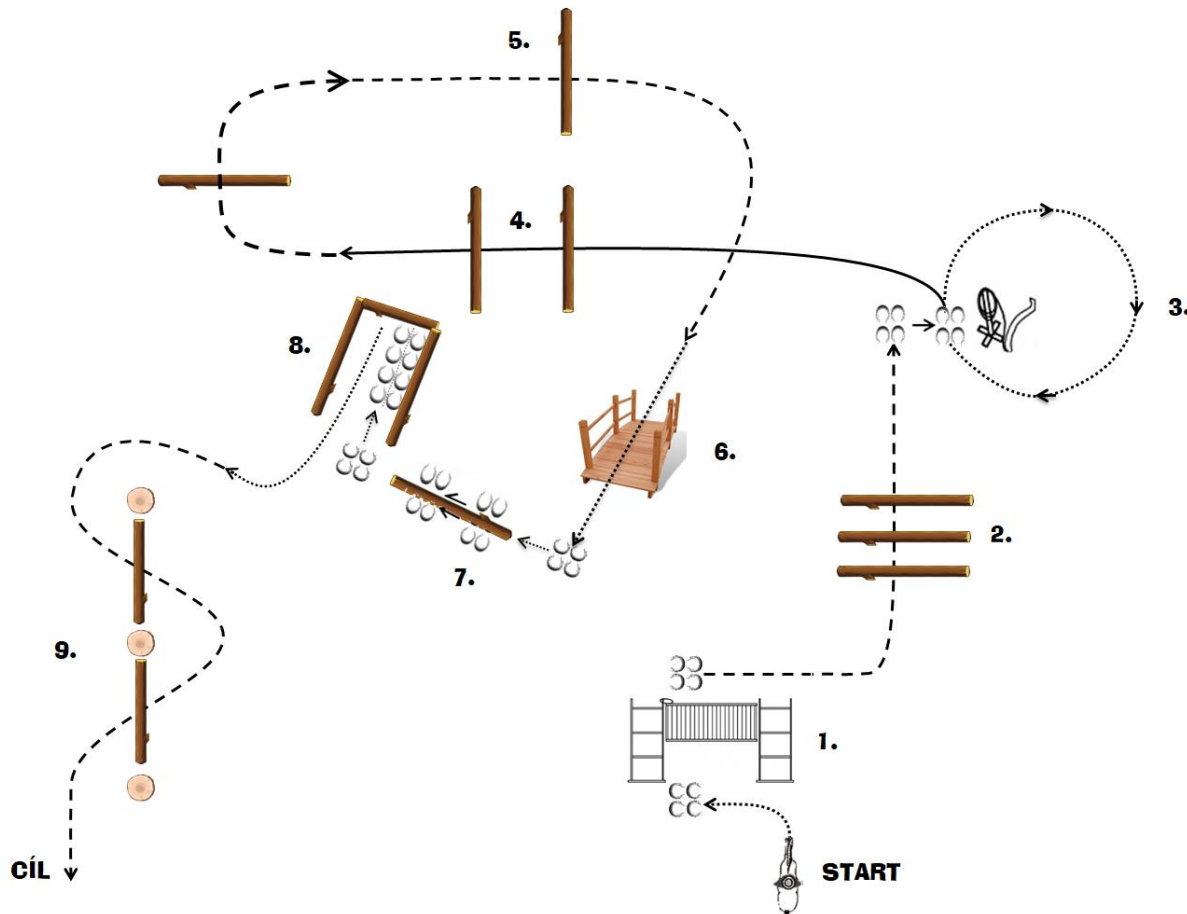

### PŘIPRAVTE SE U ULÍČKY

1. Krok, branka pravá ruka
2. Klus přes klády k sloupku, zastavit
3. Sidepass vpravo, uchopení lana a táhnout břemeno pomocí poloviční nebo plné dally dle nákresu, odložit břemeno
4. Levý cval přes klády
5. Klus přes klády
6. Krok přes můstek
7. Sidepass vpravo
8. Zacouvat do uličky, krok z uličky
9. Klus, slalom kolem pařezů a přes klády do cíle

<b>KROK</b>	.....
<b>KLUS</b>	-----
<b>CVÁL</b>	—————
<b>COUVÁNÍ</b>	
<b>SIDEPASS</b>	



# RANCH TRAIL

## B – 328 MLÁDEŽ

19.05.2024  
KRÁLOVICKÝ DVŮR

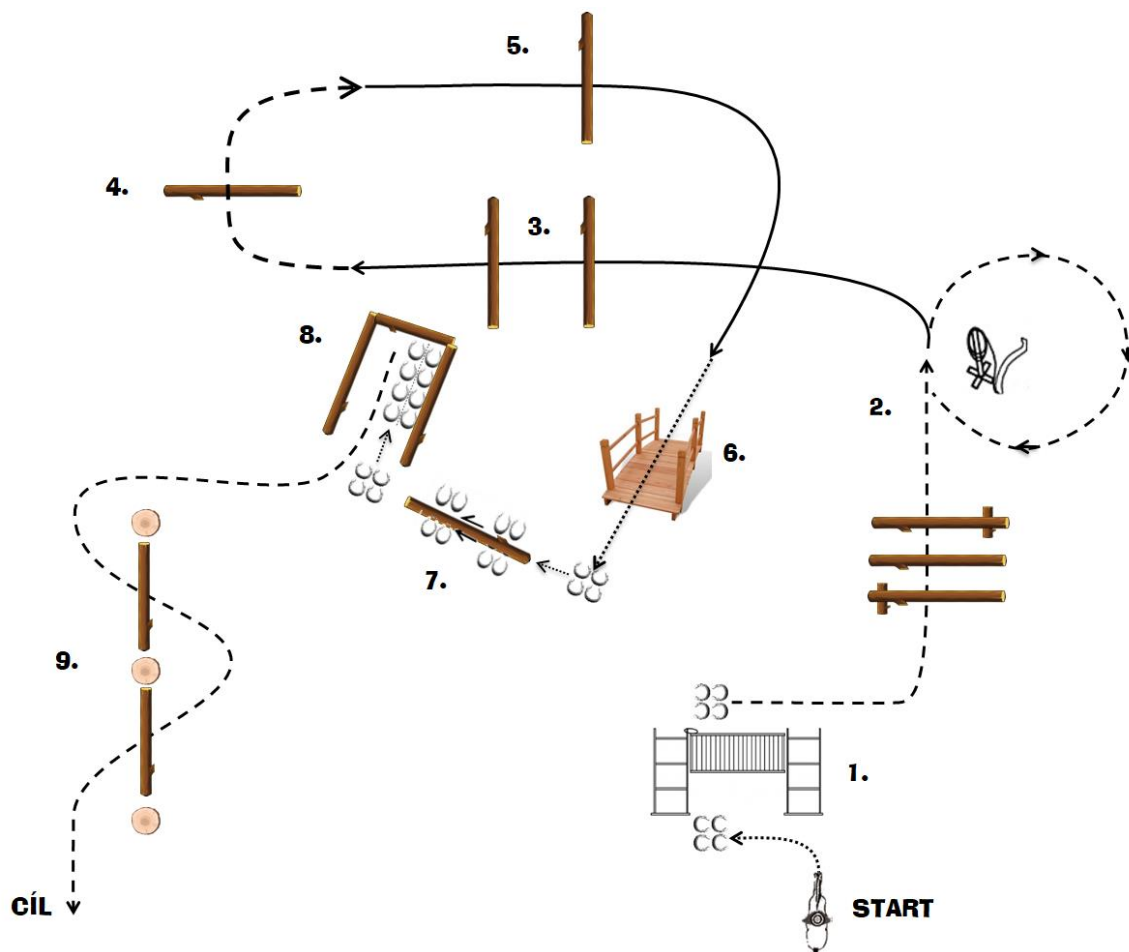

### PŘIPRAVTE SE U ULÍČKY

1. Krok, branka pravá ruka
2. Klus přes přizvednuté klády a kolem sloupku s břemenem
3. Levý cval přes klády
4. Klus přes kládu
5. Pravý cval přes kládu
6. Krok, můstek
7. Sidepass přes kládu vpravo
8. Zacouvat do uličky
9. Klus z uličky, slalom kolem pařezů a přes klády do cíle

**KROK**



**KLUS**



**CVAL**



**COUVÁNÍ**



**SIDEPASS**

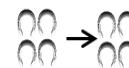

# RANCH TRAIL

## B - 428 OTEVŘENÁ

19.05.2024  
KRÁLOVICKÝ DVŮR

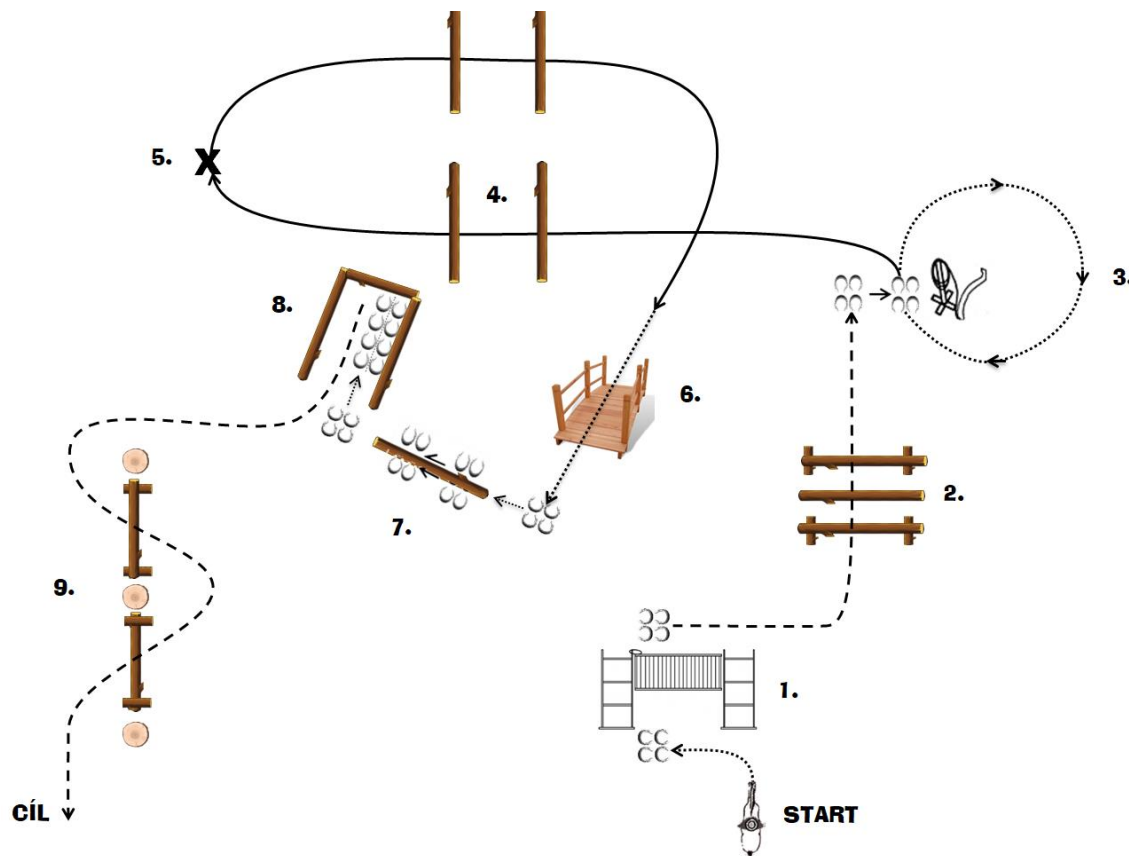

### PŘIPRAVTE SE U ULIČKY

1. Krok, branka pravá ruka
2. Klus přes přizvednuté klády ke sloupku, zastavit
3. Sidepass vpravo, uchopení lana tažení břemene pomocí poloviční nebo plné dally dle nákresu, odložit břemeno
4. Levý cval přes klády
5. Přeskok, jednoduchý nebo letmý, pravý cval přes klády
6. Krok, můstek
7. Sidepass přes kládu vpravo
8. Zacouvat do uličky
9. Klus z uličky, slalom kolem pařezů a přes přizvednuté klády do cíle

KROK

.....

KLUS

-----

CVAL

—————

COUVÁNÍ

○○○○○  
○○○○○

SIDEPASS

○○○ → ○○○

PŘESKOK

X



## B 441 -Western Riding otevřená # 3

19.05.2024  
KRÁLOVICKÝ DVŮR

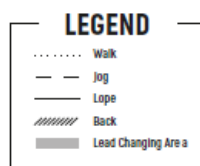
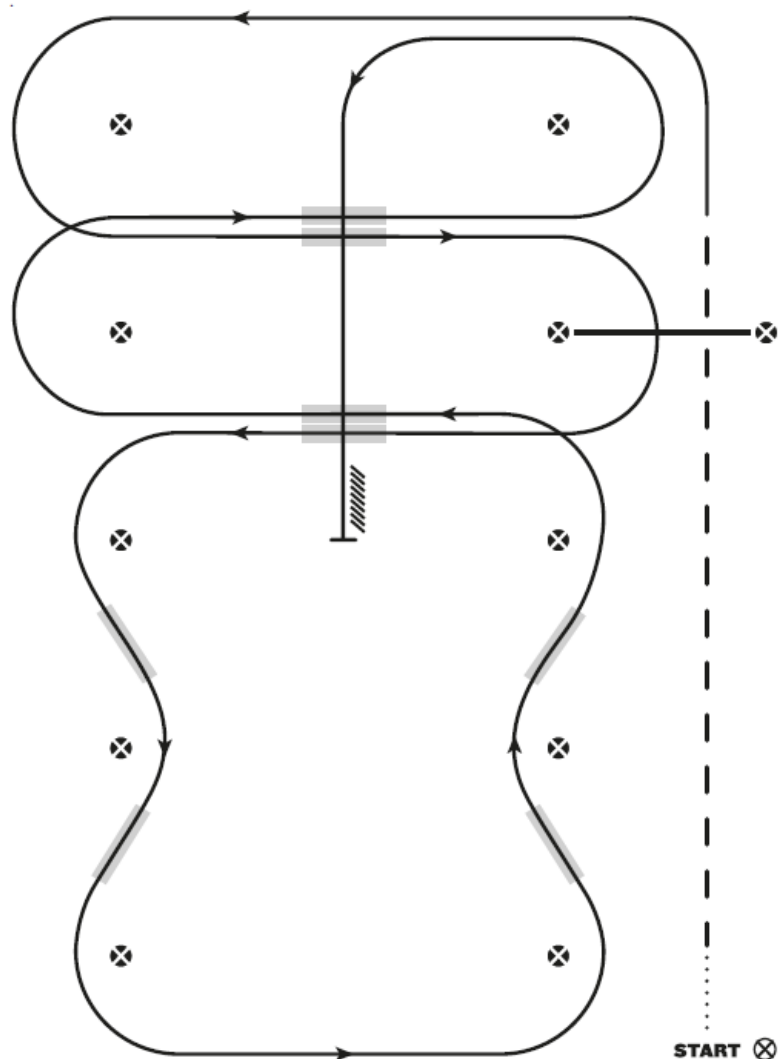

1. Začátek krokem min. 4,5 m od startovního kuželu k prvnímu kuželu v úloze, přechod do klusu, klus přes kavaletu.
2. Přechod do cvalu na levou nohu.
3. Změna vedoucí nohy při prvném cvalu napříč arénou.
4. Cval přes kavaletu.
5. Změna vedoucí nohy při druhém cvalu napříč arénou.
6. První změna vedoucí nohy na vlnovce.
7. Druhá změna vedoucí nohy na vlnovce.
8. Třetí změna vedoucí nohy na vlnovce.
9. Čtvrtá změna vedoucí nohy na vlnovce.
10. Změna vedoucí nohy při třetím cvalu napříč arénou.
11. Změna vedoucí nohy při čtvrtém cvalu napříč arénou.
12. Cval doprostřed arény, zastavení a couvání.



## B 451 – Superhorse otevřená # 2

19.05.2024  
KRÁLOVICKÝ DVŮR

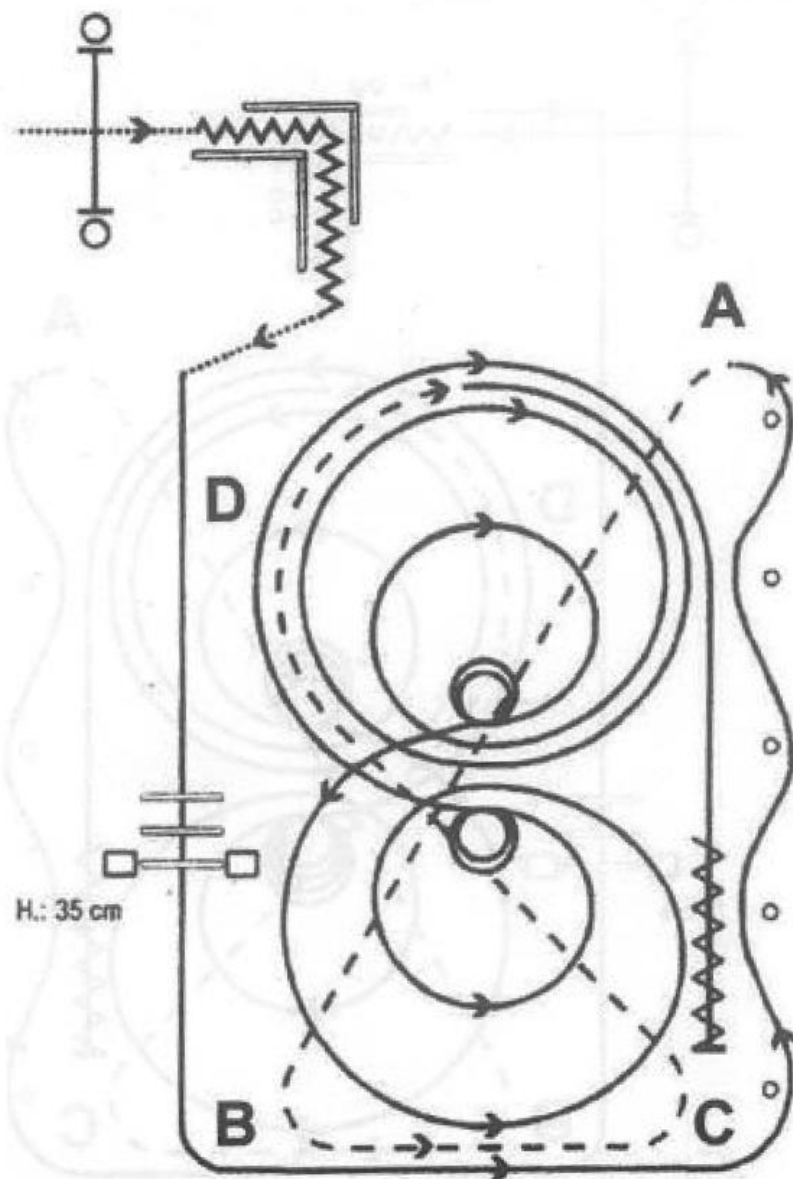

### Trail část:

- branka
- couvání do „L“
- levý cval přes kavalety
- skok 35 cm

### Western Riding část:

- změny cvalu (přeskoky)

### Western Pleasure část:

- prodloužený klus z A do B
- klus z B do C
- prodloužený klus z C do D

### Reining část:

- 1 ½ velký, rychlý kruh napravo
- 1 malý, pomalý kruh napravo a stop
- 2 pravé spiny
- 1 velký, rychlý kruh nalevo
- 1 malý, pomalý, kruh nalevo
- 2 levé spiny
- ¾ kruh napravo, cval kolem arény
- Sliding Stop za značkou #4
- min. 10 kroků couvání
- krokem k rozhodčímu, kontrola uzdění

**C 346 – Ranch Riding mládež # 12**  
**C 446 – Ranch Riding otevřená # 12**

**19.05.2024**  
**KRÁLOVICKÝ DVŮR**

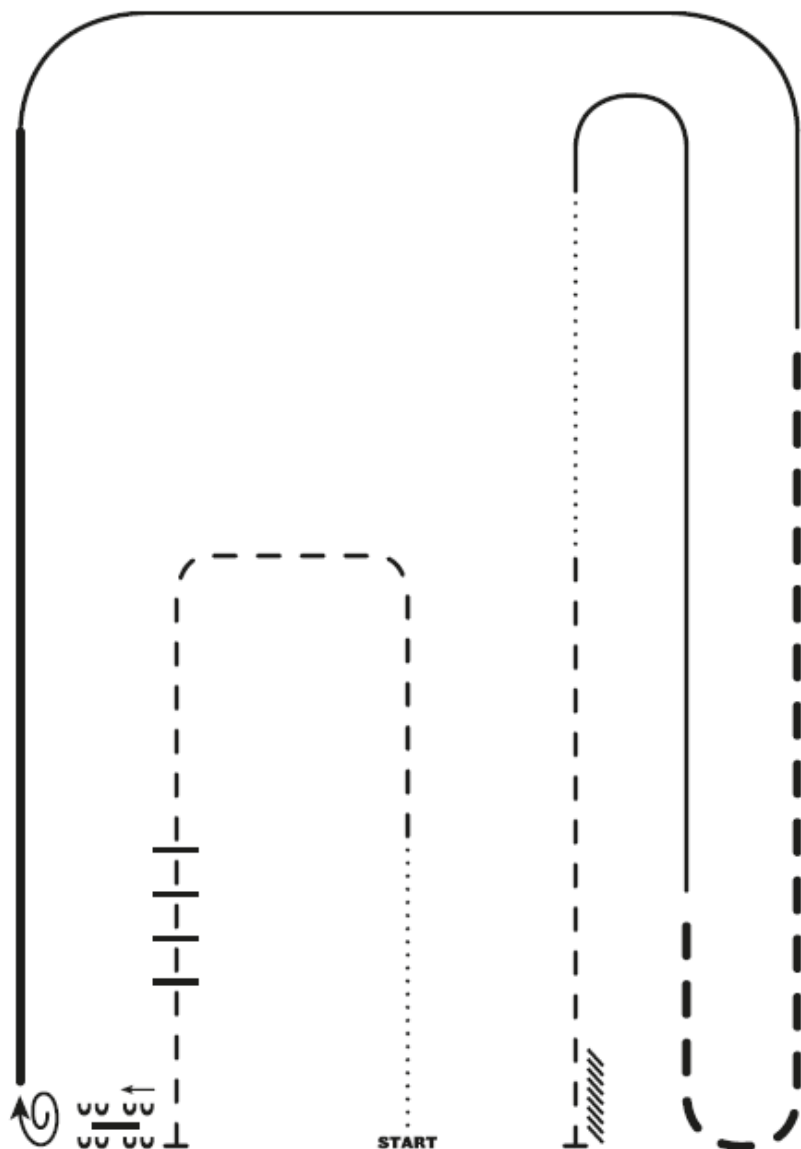

1. Krok
2. Klus
3. Klus přes kavalety, zastavit
4. Side-pass vpravo přes kavaletu
5. 1 1/2 obratu vpravo
6. Prodloužený cval na pravou nohu
7. Pravý cval
8. Prodloužený klus
9. Levý cval
10. Krok
11. Klus
12. Zastavit a zacouvat

**B 346 -Ranch Riding mládež # 15**

**B 246 - Ranch Riding amatér # 15**

**19.05.2024  
KRÁLOVICKÝ DVŮR**

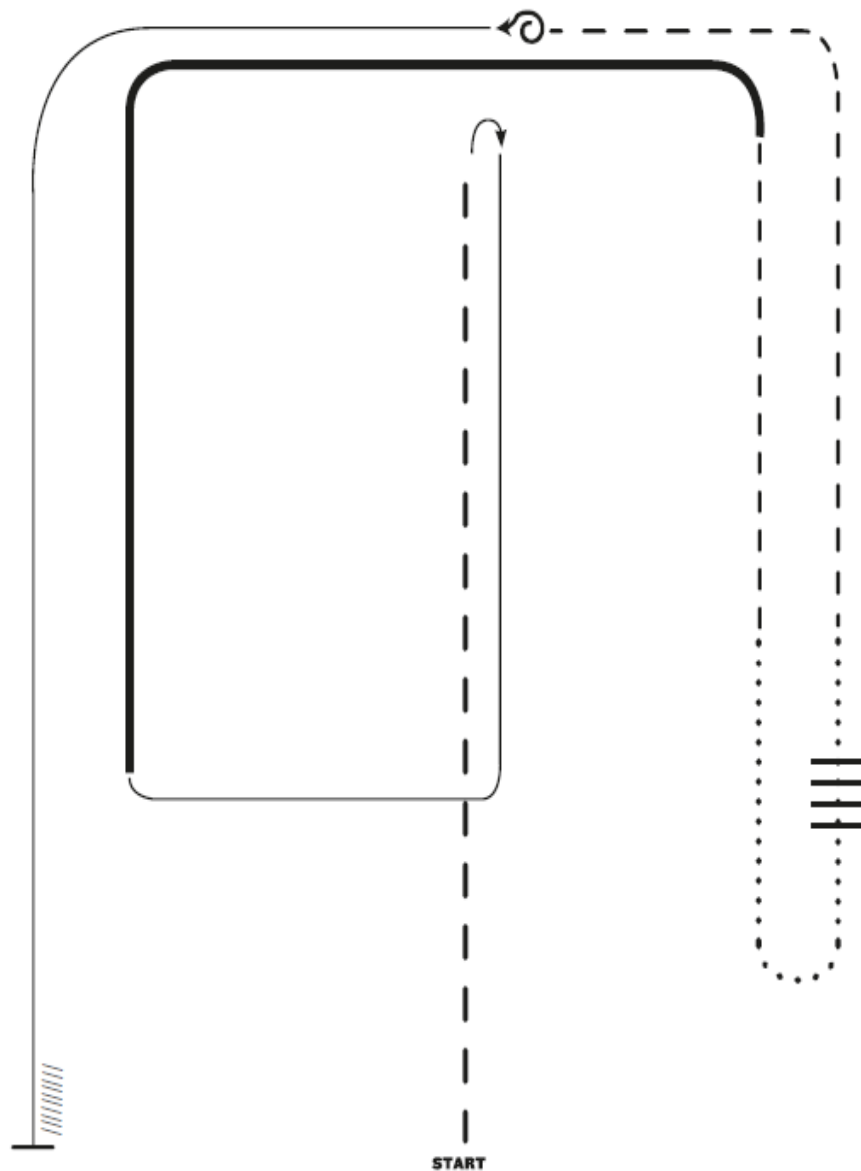

### LEGENDA

.....	Krok
•••••	Prodloužený krok
- - -	Klus
— — —	Prodloužený klus
————	Cval
————	Prodloužený cval
//////	Couvání
\\	Přeskok

1. Prodloužený klus
2. Zastavit, rollback vpravo
3. Pravý cval
4. Prodloužený cval na pravou nohu
5. Klus
6. Krok
7. Krok přes kavalety
8. Krok
9. Klus
10. Zastavit, 360° obrat vpravo
11. Levý cval
12. Zastavit a zacouvat

## B 446 – Ranch Riding otevřená # 9

19.05.2024  
KRÁLOVICKÝ DVŮR

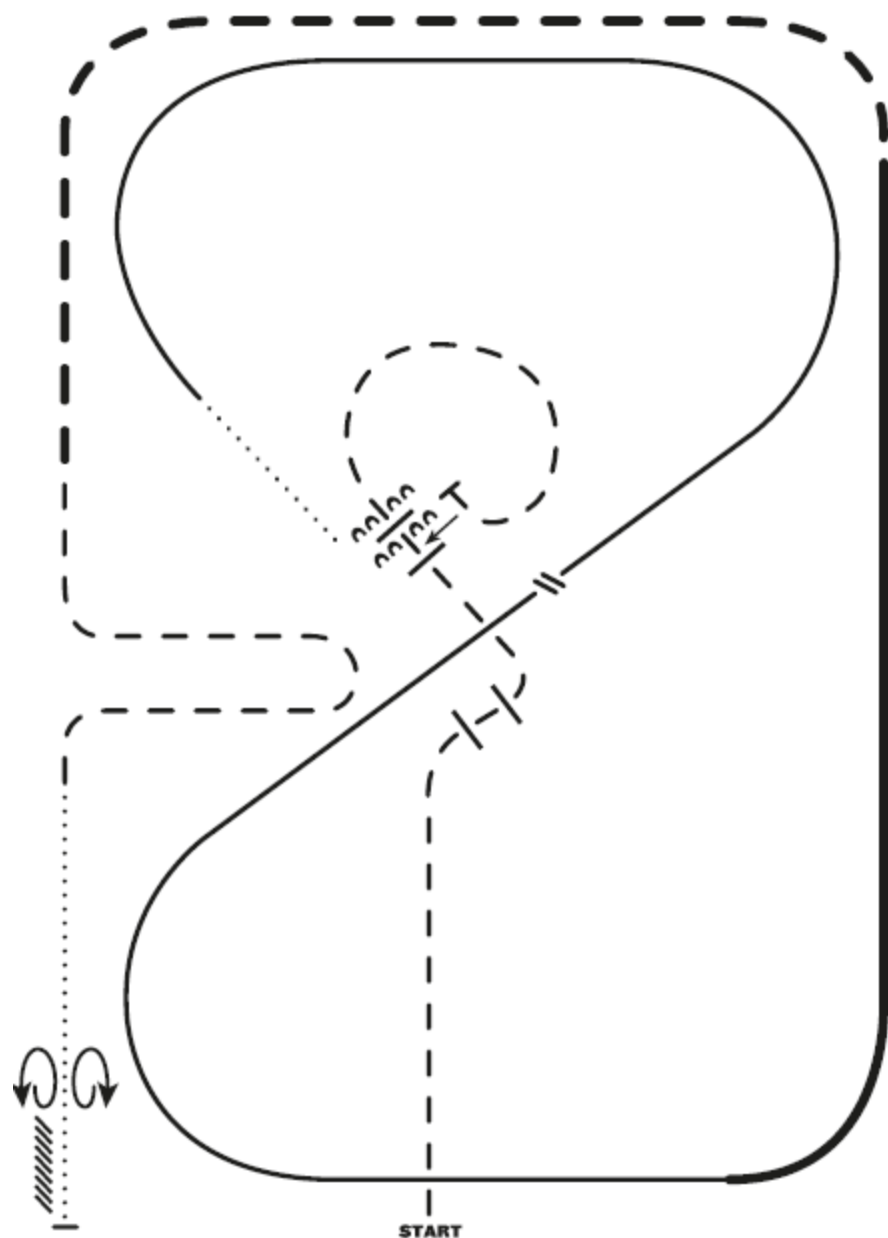

### LEGENDA

.....	Krok
.....	Prodloužený krok
- - -	Klus
- - -	Prodloužený klus
— — —	Cval
— — —	Prodloužený cval
////	Couvání
//	Přeskok

1. Krok
2. Klus přes kavalety
3. Kruh v klusu, zastavit a side-pass vlevo přes kavaletu
4. Krok
5. Pravý cval
6. Přeskok (jednoduchý nebo letmý)
7. Levý cval
8. Prodloužený cval na levou nohu
9. Prodloužený klus
10. Klus
11. Krok
12. Zastavit a zacouvat
13. 360° obrat na obě strany (L-P nebo P-L)

## C 301 – Reining mládež # 13



19.05.2024  
KRÁLOVICKÝ DVŮR

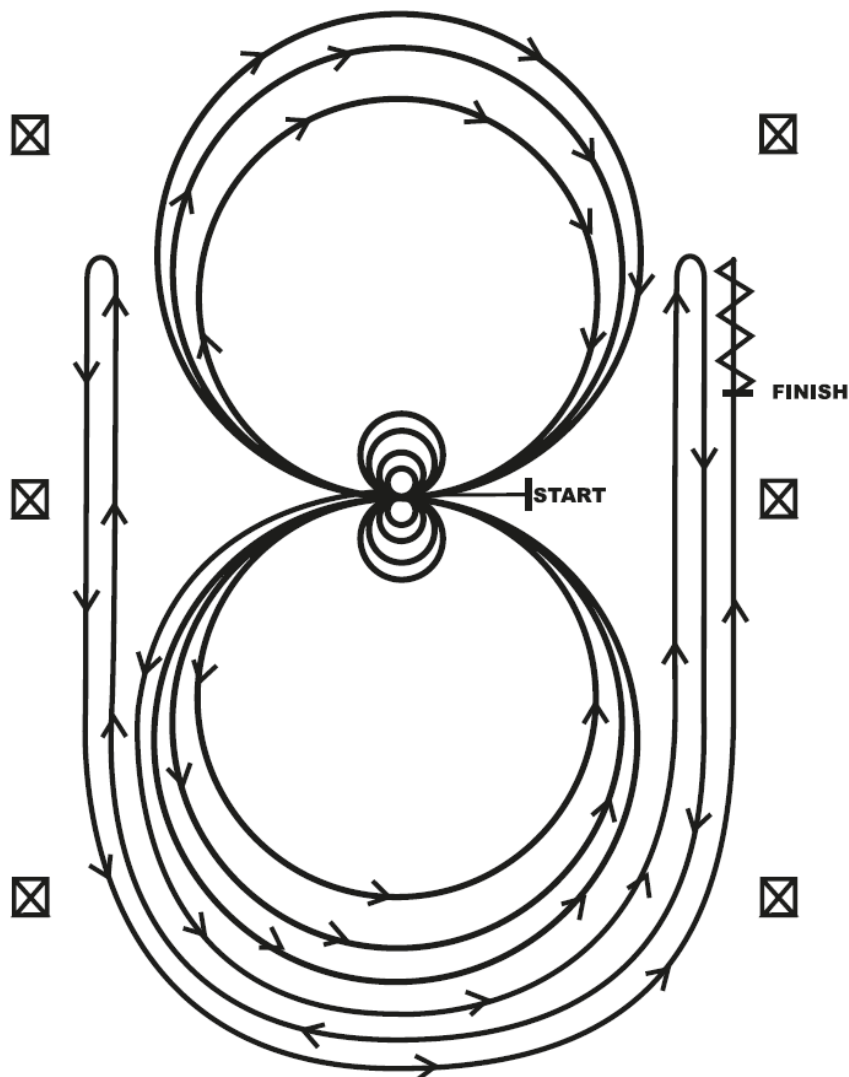

Koně mohou dojít krokem nebo klusem do středu arény. Zde musí přejít do kroku nebo zastavit před zahájením úlohy. Zahájení ve středu arény čelem k levému hrazení (stěně).

1. Zahájit cval na levou nohu, dokončit dva kruhy vlevo – první kruh velký a rychlý, druhý kruh malý a pomalý. Zastavit ve středu arény. Prodleva.

2. Dokončit čtyři spiny vlevo. Prodleva.

3. Zahájení na pravou nohu, dokončit dva kruhy vpravo – první kruh velký a rychlý, druhý kruh malý a pomalý. Zastavit ve středu arény. Prodleva.

4. Dokončit čtyři spiny vpravo. Prodleva.

5. Zahájit cval na levou nohu, velký a rychlý kruh vlevo, přeskok ve středu arény, pokračovat velký a rychlý kruh vpravo, přeskok ve středu arény (číslice 8).

6. Pokračovat kolem předchozího kruhu vlevo, ale neuzavírat jej. Cválat podél pravé stěny arény, minout středovou značku a udělat pravý rollback ve vzdálenosti alespoň 6 m od stěny. Bez prodlevy.

7. Pokračovat kolem předchozího kruhu, ale neuzavírat jej. Cválat podél levé stěny, minout středovou značku a udělat levý rollback ve vzdálenosti alespoň 6 m od stěny. Bez prodlevy.

8. Pokračovat zpět kolem předchozího kruhu, ale neuzavírat jej.

Cválat podél pravé stěny, minout středovou značku a provést zastavení skluzem alespoň 6 m od stěny. Zacouvat alespoň 3 m. Následuje prodleva, která signalizuje dokončení úlohy.

Před určeným rozhodčím jezdec musí sesednout a sundat koni uzdečku.

## C 401 – Reining otevřená # 14



19.05.2024  
KRÁLOVICKÝ DVŮR

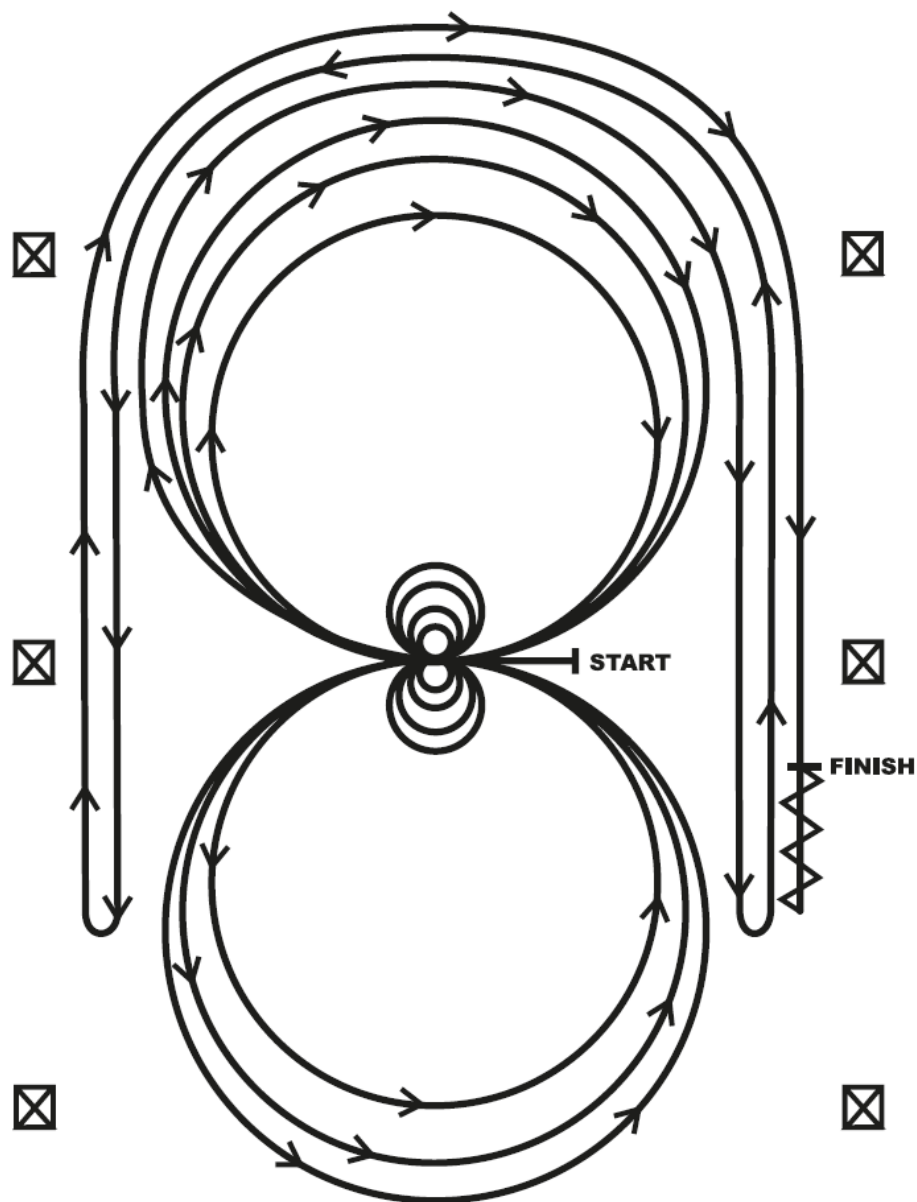

Koně mohou dojít krokem nebo klusem do středu arény. Zde musí přejít do kroku nebo zastavit před zahájením úlohy. Zahájení ve středu arény čelem k levému hrazení (stěně).

1. Dokončit čtyři spiny vlevo. Prodleva.
2. Dokončit čtyři spiny vpravo. Prodleva.
3. Zahájit cval na pravou nohu, dokončit tři kruhy vpravo – první dva kruhy velké a rychlé, třetí kruh malý a pomalý. Přeskok ve středu arény.
4. Dokončit tři kruhy vlevo – první dva kruhy velké a rychlé, třetí kruh malý a pomalý. Přeskok ve středu arény.
5. Zahájit velký kruh vpravo, ale neuzavírat jej. Cválat podél pravé stěny arény, minout středovou značku a udělat levý rollback ve vzdálenosti alespoň 6 m od stěny. Bez prodlevy.
6. Pokračovat zpět kolem předchozího kruhu, ale neuzavírat jej. Cválat podél levé stěny arény, minout středovou značku a udělat pravý rollback ve vzdálenosti alespoň 6 m od stěny. Bez prodlevy.
7. Pokračovat zpět kolem předchozího kruhu, ale neuzavírat jej. Cválat podél pravé stěny arény, minout středovou značku a provést zastavení skluzem ve vzdálenosti alespoň 6 m od stěny. Zacouvat alespoň 3 m. Následuje prodleva, která demonstruje ukončení úlohy.

Před určeným rozhodčím jezdec musí sesednout a sundat koni uzdečku.

## B 301 – Reining mládež # 14



19.05.2024  
KRÁLOVICKÝ DVŮR

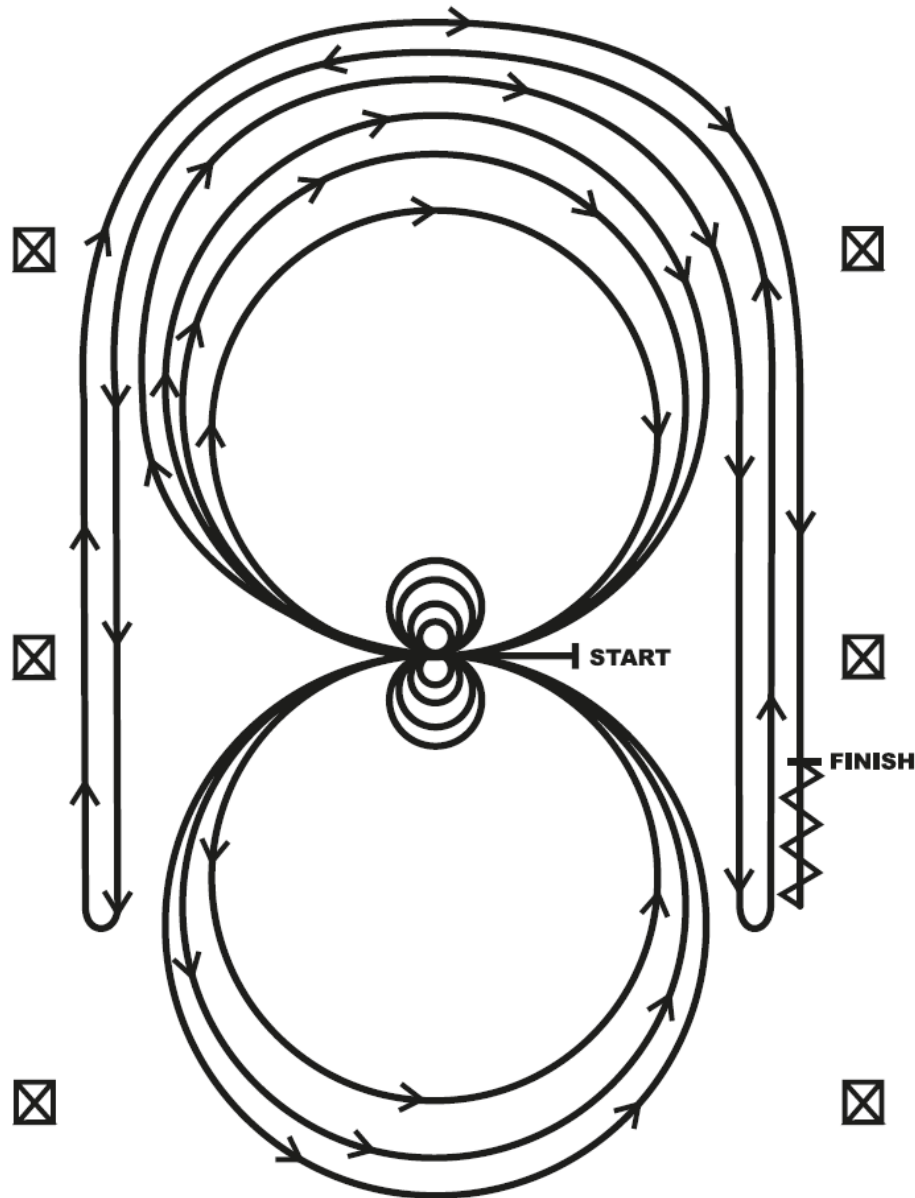

Koně mohou dojít krokem nebo klusem do středu arény. Zde musí přejít do kroku nebo zastavit před zahájením úlohy. Zahájení ve středu arény čelem k levému hrazení (stěně).

1. Dokončit čtyři spiny vlevo. Prodleva.
2. Dokončit čtyři spiny vpravo. Prodleva.
3. Zahájit cval na pravou nohu, dokončit tři kruhy vpravo – první dva kruhy velké a rychlé, třetí kruh malý a pomalý. Přeskok ve středu arény.
4. Dokončit tři kruhy vlevo – první dva kruhy velké a rychlé, třetí kruh malý a pomalý. Přeskok ve středu arény.
5. Zahájit velký kruh vpravo, ale neuzavírat jej. Cválat podél pravé stěny arény, minout středovou značku a udělat levý rollback ve vzdálenosti alespoň 6 m od stěny. Bez prodlevy.
6. Pokračovat zpět kolem předchozího kruhu, ale neuzavírat jej. Cválat podél levé stěny arény, minout středovou značku a udělat pravý rollback ve vzdálenosti alespoň 6 m od stěny. Bez prodlevy.
7. Pokračovat zpět kolem předchozího kruhu, ale neuzavírat jej. Cválat podél pravé stěny arény, minout středovou značku a provést zastavení skluzem ve vzdálenosti alespoň 6 m od stěny. Zacouvat alespoň 3 m. Následuje prodleva, která demonstruje ukončení úlohy.

Před určeným rozhodčím jezdec musí sesednout a sundat koni uzdečku.

## B 201 – Reining amatér # 14



19.05.2024  
KRÁLOVICKÝ DVŮR

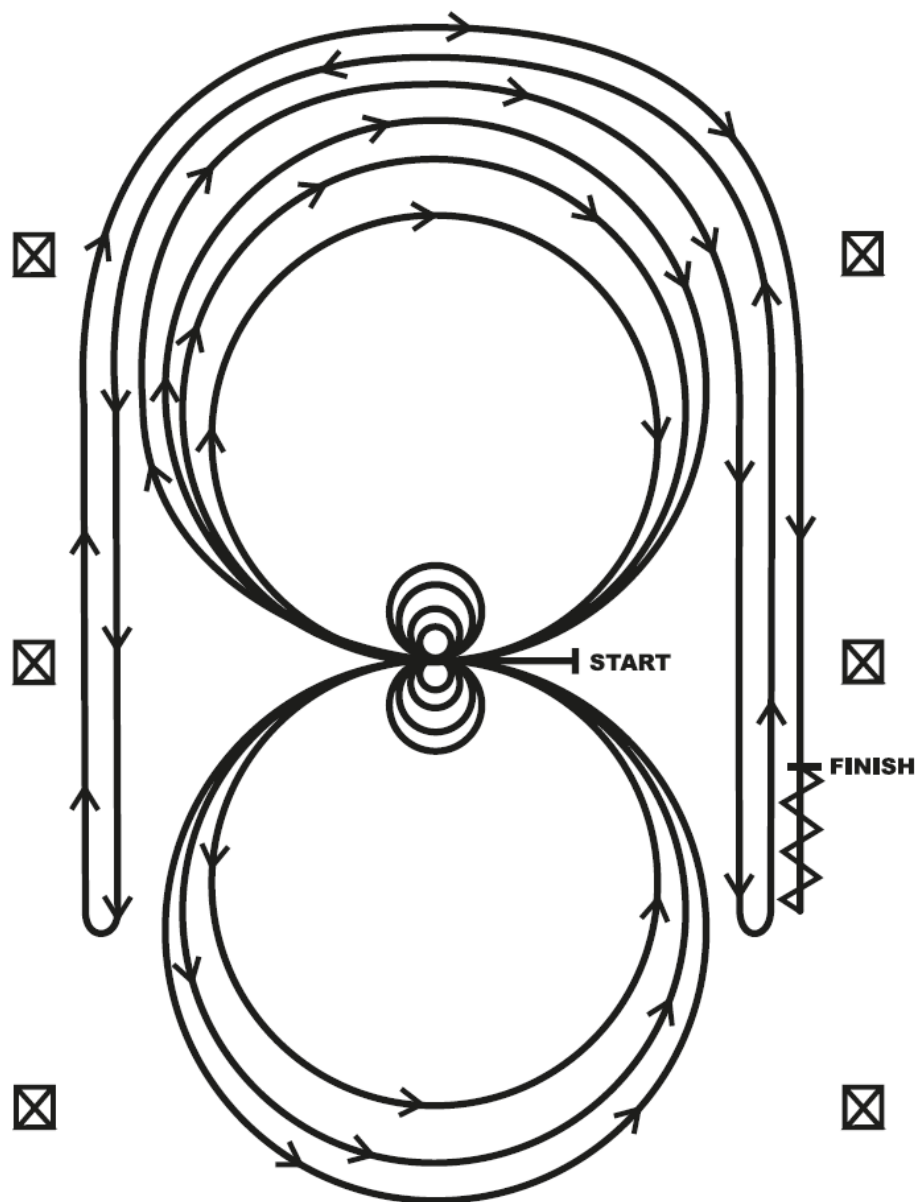

Koně mohou dojít krokem nebo klusem do středu arény. Zde musí přejít do kroku nebo zastavit před zahájením úlohy. Zahájení ve středu arény čelem k levému hrazení (stěně).

1. Dokončit čtyři spiny vlevo. Prodleva.
2. Dokončit čtyři spiny vpravo. Prodleva.
3. Zahájit cval na pravou nohu, dokončit tři kruhy vpravo – první dva kruhy velké a rychlé, třetí kruh malý a pomalý. Přeskok ve středu arény.
4. Dokončit tři kruhy vlevo – první dva kruhy velké a rychlé, třetí kruh malý a pomalý. Přeskok ve středu arény.
5. Zahájit velký kruh vpravo, ale neuzavírat jej. Cválat podél pravé stěny arény, minout středovou značku a udělat levý rollback ve vzdálenosti alespoň 6 m od stěny. Bez prodlevy.
6. Pokračovat zpět kolem předchozího kruhu, ale neuzavírat jej. Cválat podél levé stěny arény, minout středovou značku a udělat pravý rollback ve vzdálenosti alespoň 6 m od stěny. Bez prodlevy.
7. Pokračovat zpět kolem předchozího kruhu, ale neuzavírat jej. Cválat podél pravé stěny arény, minout středovou značku a provést zastavení skluzem ve vzdálenosti alespoň 6 m od stěny. Zacouvat alespoň 3 m. Následuje prodleva, která demonstruje ukončení úlohy.

Před určeným rozhodčím jezdec musí sesednout a sundat koni uzdečku.



## B 401J Reining Junior # 14



19.05.2024  
KRÁLOVICKÝ DVŮR

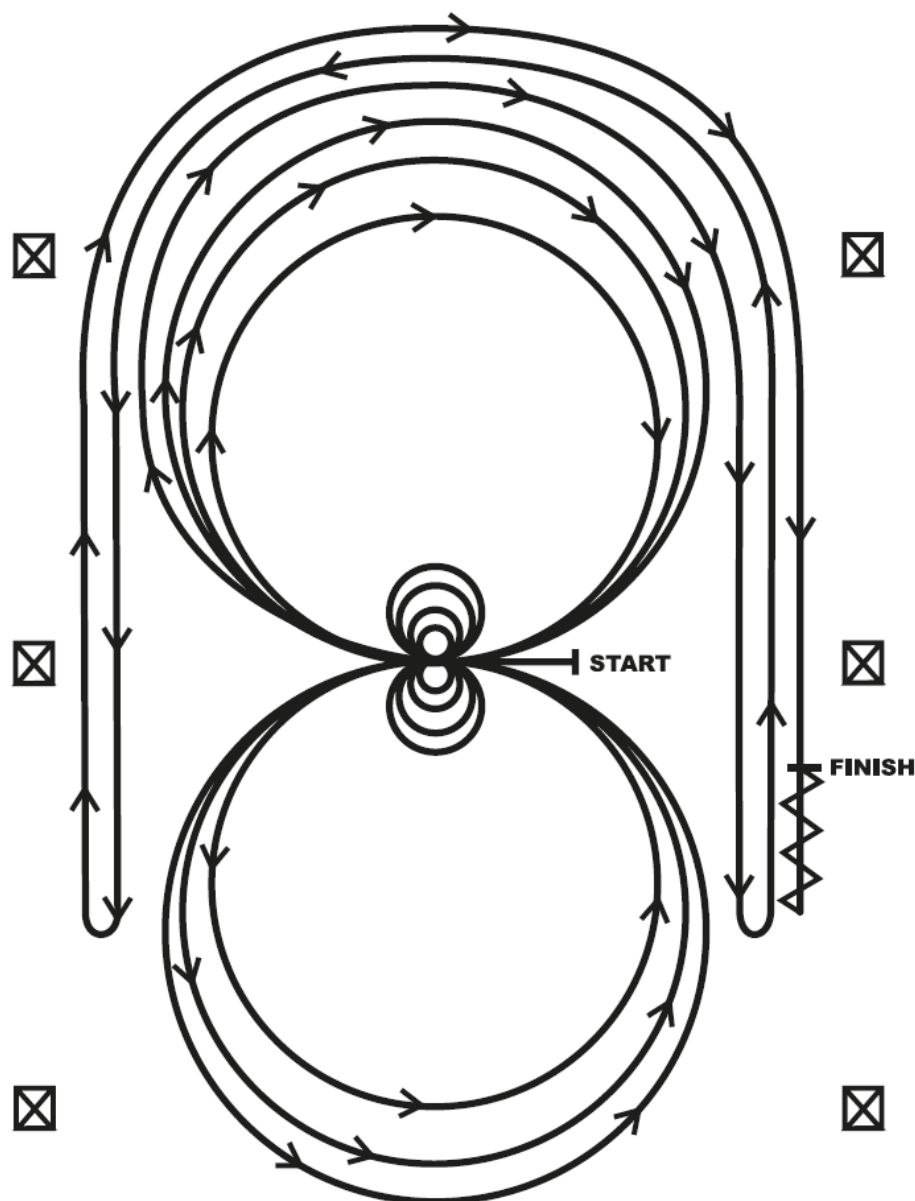

Koně mohou dojít krokem nebo klusem do středu arény. Zde musí přejít do kroku nebo zastavit před zahájením úlohy. Zahájení ve středu arény čelem k levému hrazení (stěně).

1. Dokončit čtyři spiny vlevo. Prodleva.
2. Dokončit čtyři spiny vpravo. Prodleva.
3. Zahájit cval na pravou nohu, dokončit tři kruhy vpravo – první dva kruhy velké a rychlé, třetí kruh malý a pomalý. Přeskok ve středu arény.
4. Dokončit tři kruhy vlevo – první dva kruhy velké a rychlé, třetí kruh malý a pomalý. Přeskok ve středu arény.
5. Zahájit velký kruh vpravo, ale neuzavírat jej. Cválat podél pravé stěny arény, minout středovou značku a udělat levý rollback ve vzdálenosti alespoň 6 m od stěny. Bez prodlevy.
6. Pokračovat zpět kolem předchozího kruhu, ale neuzavírat jej. Cválat podél levé stěny arény, minout středovou značku a udělat pravý rollback ve vzdálenosti alespoň 6 m od stěny. Bez prodlevy.
7. Pokračovat zpět kolem předchozího kruhu, ale neuzavírat jej. Cválat podél pravé stěny arény, minout středovou značku a provést zastavení skluzem ve vzdálenosti alespoň 6 m od stěny. Zacouvat alespoň 3 m. Následuje prodleva, která demonstruje ukončení úlohy.

Před určeným rozhodčím jezdec musí sesednout a sundat koni uzdečku.

## B 401S – Reining Senior # 12



19.05.2024  
KRÁLOVICKÝ DVŮR

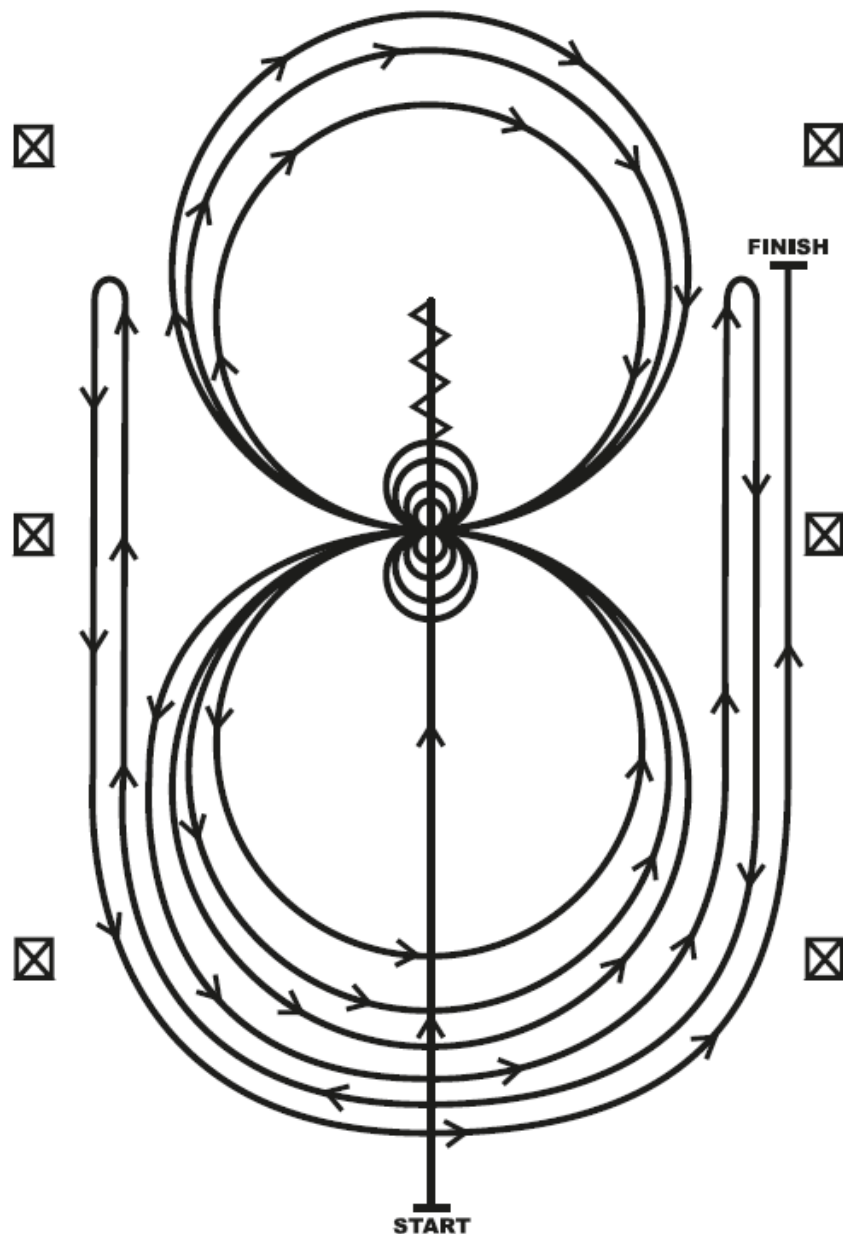

1. Zahájit cval ke vzdálenému konci arény, minout středovou značku a provést zastavení skluzem. Zacouvat na střed arény nebo alespoň 3 m. Prodleva.
2. Dokončit čtyři spiny vpravo. Prodleva.
3. Dokončit čtyři a čtvrt spinu vlevo tak, aby kůň stál čelem k levé stěně arény. Prodleva.
4. Zahájit cval na levou nohu, dokončit tři kruhy vlevo: první dva kruhy velké a rychlé, třetí kruh malý a pomalý. Přeskok ve středu arény.
5. Dokončit tři kruhy vpravo: první dva kruhy velké a rychlé, třetí kruh malý a pomalý. Přeskok ve středu arény.
6. Zahájit velký kruh vlevo, ale neuzavírat jej. Cválat podél pravé stěny arény, minout středovou značku a udělat pravý rollback ve vzdálenosti alespoň 6 m od stěny. Bez prodlevy.
7. Pokračovat kolem předchozího kruhu, ale neuzavírat jej. Cválat podél levé stěny, minout středovou značku a udělat levý rollback ve vzdálenosti alespoň 6 m od stěny. Bez prodlevy.
8. Pokračovat kolem předchozího kruhu, ale neuzavírat jej. Cválat podél pravé stěny arény, minout středovou značku a provést zastavení skluzem ve vzdálenosti alespoň 6 m od hrazení (stěny) arény. Následuje prodleva, která signalizuje ukončení úlohy.

Před určeným rozhodčím jezdec musí sesednout a sundat koni uzdečku.

# HUNT SEAT EQUITATION

C – 353 MLÁDEŽ, C – 453 OTEVŘENÁ

19.05.2024  
KRÁLOVICKÝ DVŮR

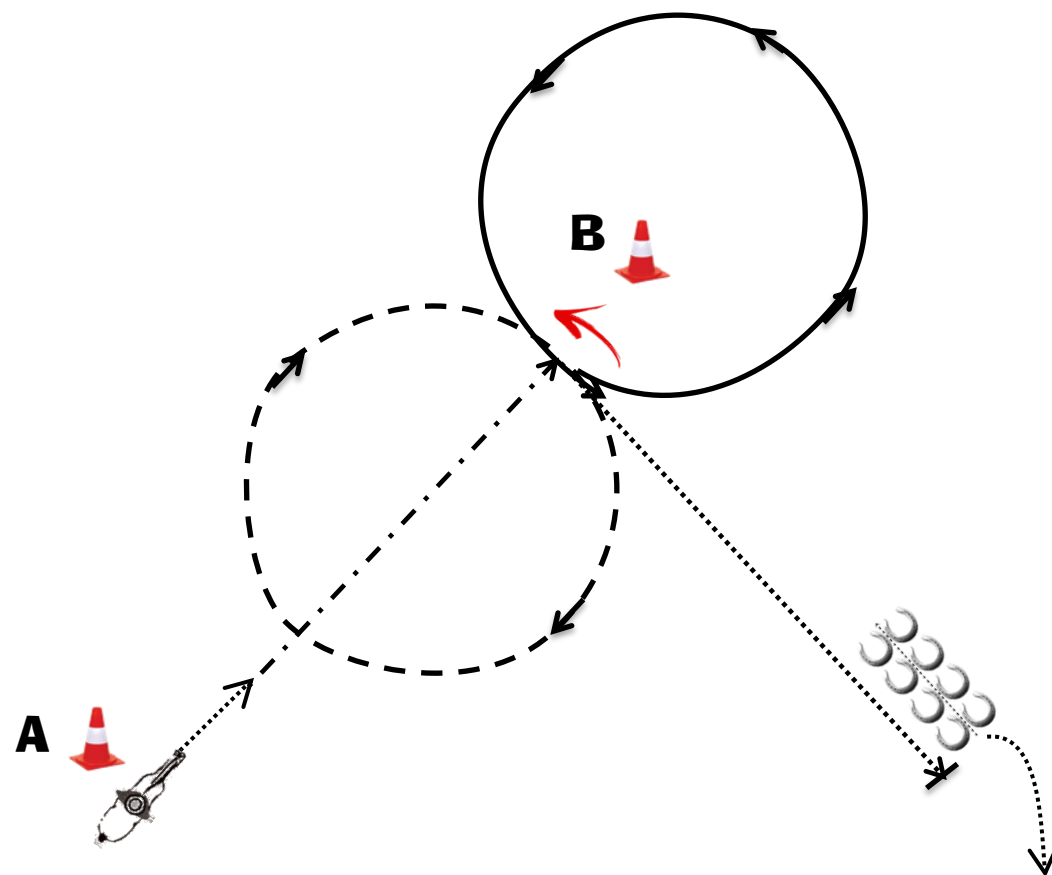

## PŘIPRAVTE SE U A

1. Krok 2 koňské délky
2. Pracovní klus před B, zastavit
3. Obrat 270 stupňů vlevo kolem zádi
4. Levý cval kolem B
5. B lehký klus levá diagonála dle nákresu
6. B krok na úroveň A, zastavit
7. Zacouvat 4 plné kroky
8. Odchod krokem

KROK .....  
.....

PRAC. KLUS .....  
.....

LEHKÝ KLUS .....  
.....

CVAL .....  
.....

COUVÁNÍ .....  
.....

OBRAT .....  
.....



# HUNT SEAT EQUITATION

B – 353 MLÁDEŽ, B – 453 OTEVŘENÁ

19.05.2024  
KRÁLOVICKÝ DVŮR

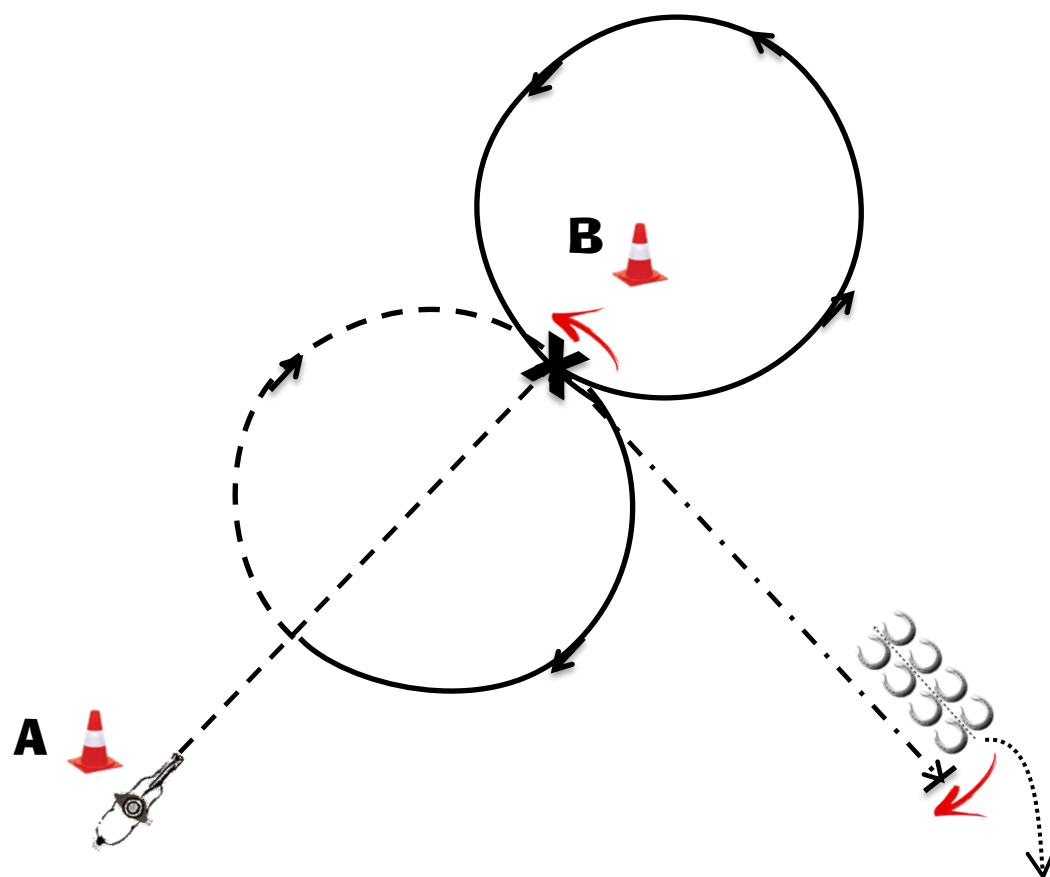

## PŘIPRAVTE SE U A

1. Lehký klus pravá diagonála před B zastavit
2. 1 <sup>3</sup>/<sub>4</sub> obrat vlevo kolem zádi
3. Levý cval kolem B
4. B přeskok jednoduchý nebo letmý
5. Pravý cval <sup>1</sup>/<sub>2</sub> kruhu dle nákresu
6. Lehký klus levá diagonála do B
7. B pracovní klus na úroveň A, zastavit
8. 2 obraty vpravo kolem zádi
9. zacouvat 4 plné kroky
10. odchod krokem

KROK	.....
PRAC. KLUS	-----
LEHKÝ KLUS	-----
CVAL	_____
COUVÁNÍ	CCCCC
OBRAT	←
PŘESKOK	X

