

SHOWMANSHIP at Halter

OPEN

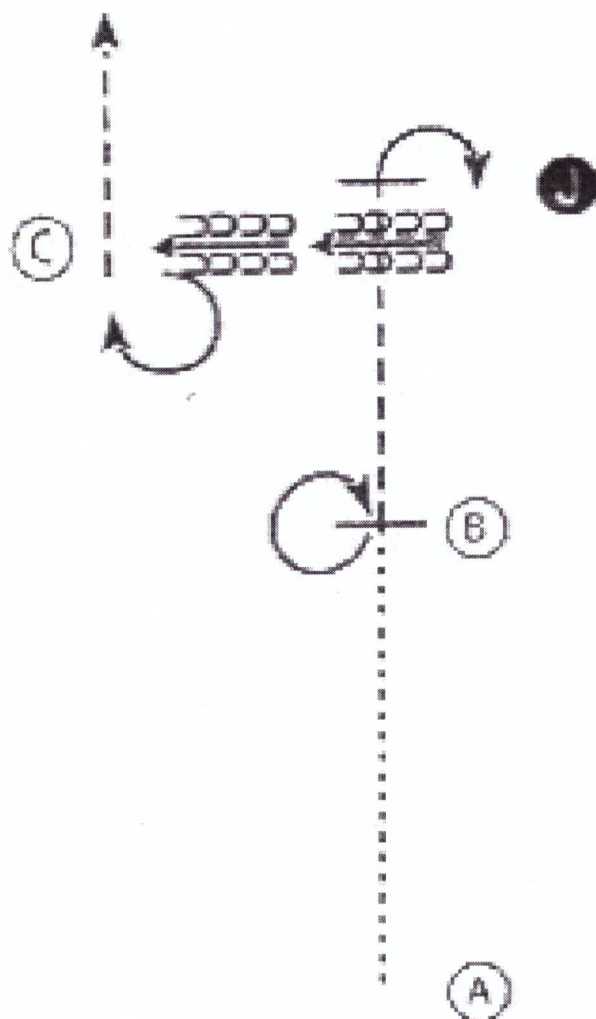

1. Krok od A k B, stop
2. Obrat 360 vpravo
3. Klus na úroveň rozhodčího, obrat 1/4 vpravo
4. Inspekce
5. Couvání k C, obrat 3/4 vpravo
6. Klusem odchod

Krok	-----
Klus	-----
Couvání	← ----- -----
Kůň	⊙ B
Rozhodčí	● J

Showmanship at Halter

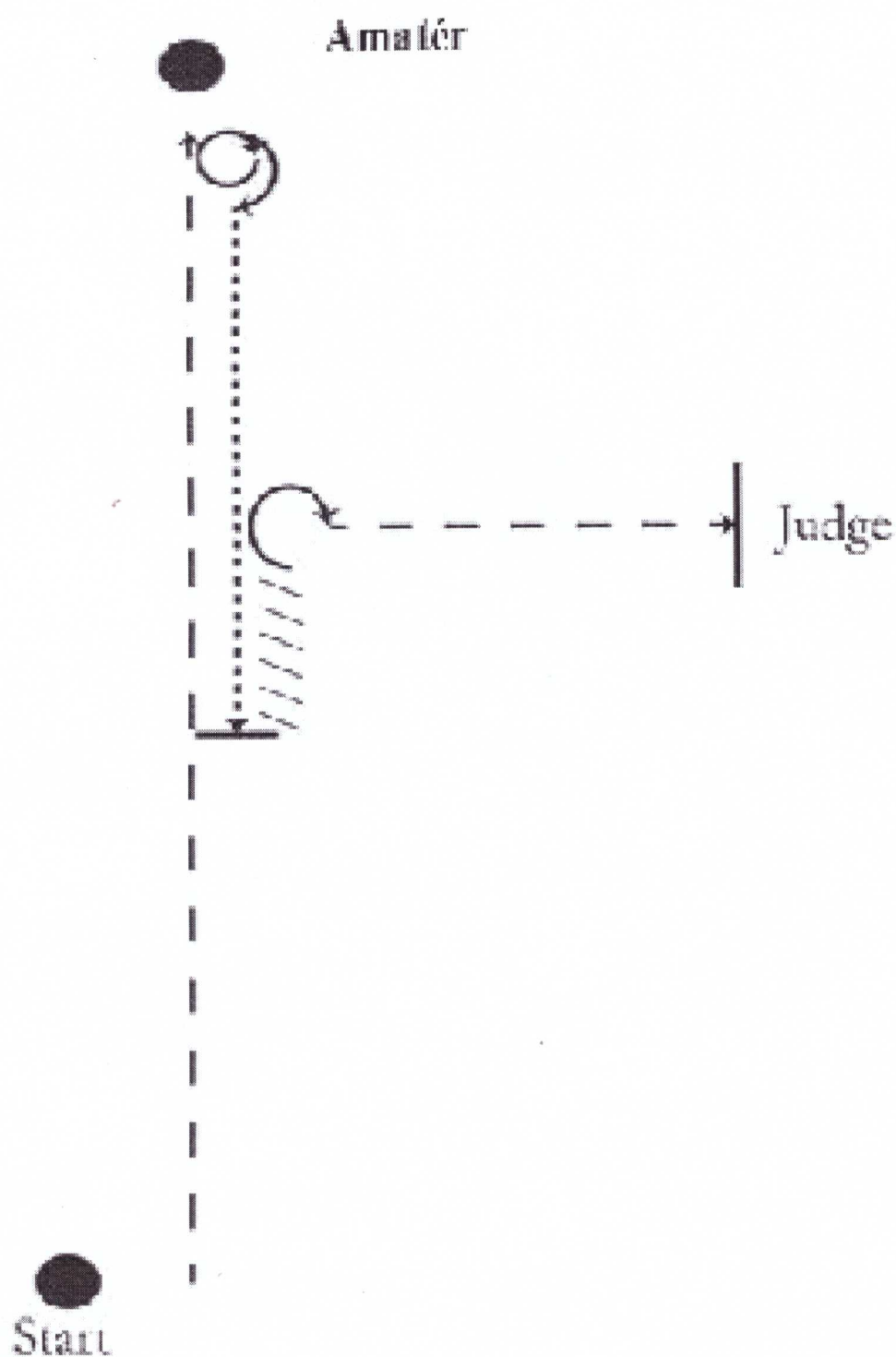

- 1/ klus stop
- 2/ 1 1/2 obrát vpravo
- 3/ krok, stop
- 4/ couvání min. 2 koňské délky
- 5/ 3/4 obrát
- 6/ klus k rozhodčímu
- 7/ inspekce

Showmanship at Halter

mládež

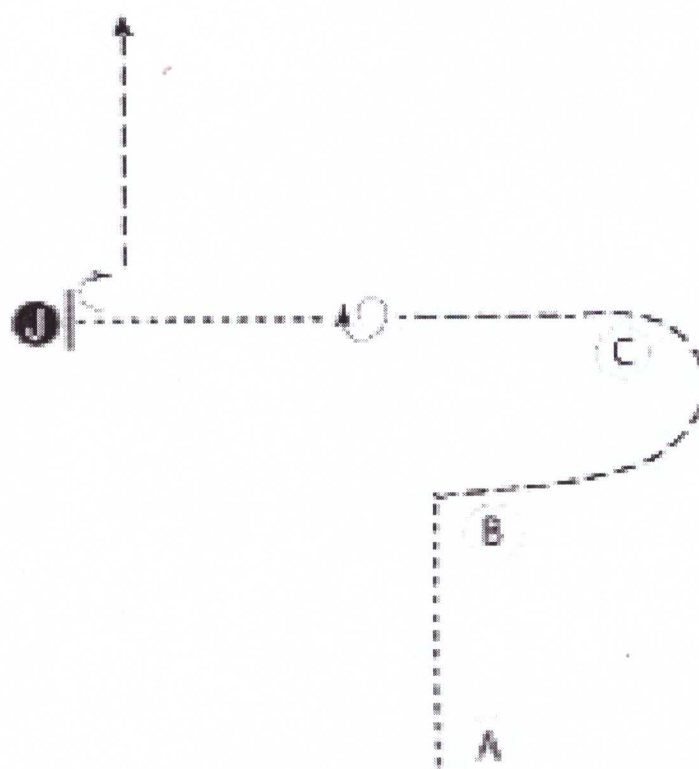

Připravil se u A

1. Krokem k B
2. Klusem od B kolem C
3. V polovině vzdálenosti mezi rozhodčím a C stop, obrát 360
4. Krokem k rozhodčímu
5. Inspekce
6. Po inspekci obrát 90 vpravo
7. Klusem odchod

Krok	-----
Klus	-----
Couvání	←○○○○ ○○○○
Značka	
Rozhodčí	●

Showmanship at Halter

PIDILIDI

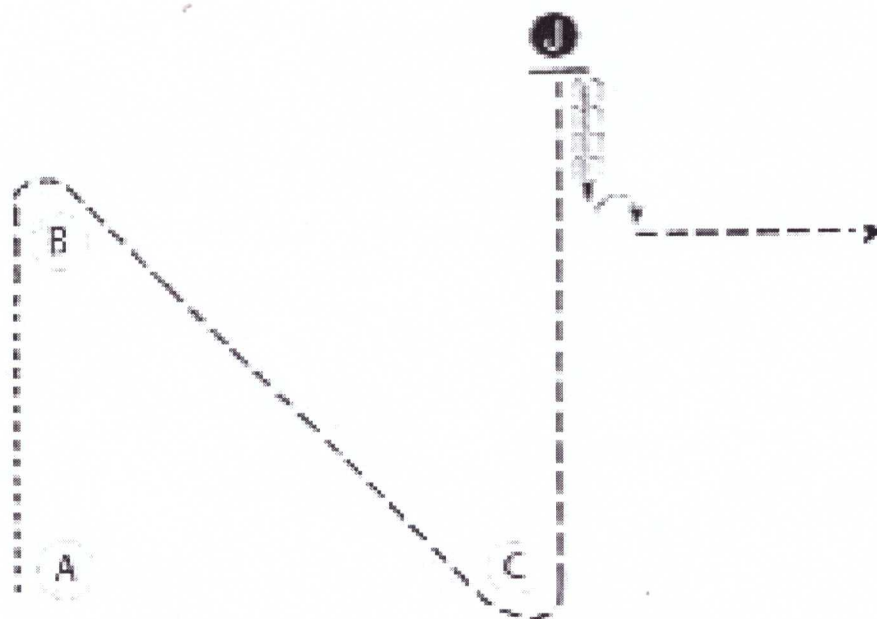

Připravit se u A

1. Krok k B
2. Klusem kolem B a C a přímo k rozhodčímu, stop
3. Inspekce
4. Po inspekci couvání o jednu délku koně
5. Obrát 90 vpravo
6. Klusem odchod

Krok	-----
Klus	—————
Couvání	← 
Značka	⊙ B
Rozhodčí	⊙ J

Western Horsemanship

OPEN

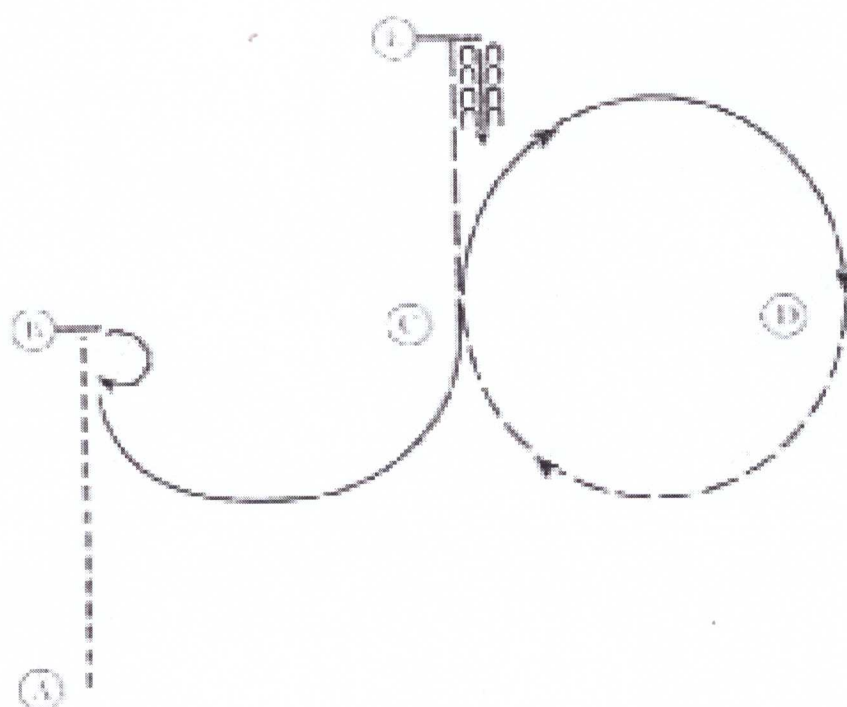

Připrav se u A

1. Klusem od A k B, stop
2. Obrát 180 vpravo
3. Levý evál, polovinu kruhu
4. Přeskok pravý evál polovinu kruhu
5. Prodloužený kluc polovinu kruhu k E a dále k E
6. Na úrovni E stop
7. Couvání 4 kroky

Krok
Kluc	-----
Prodloužený kluc	—————
Cvál	—————
Kvalety	
Přeskok	—/—
Couvání	← — — — —
Kůžel	⊙
Sidepass	← — — — —

Western Horsemanship

Amater. mládež

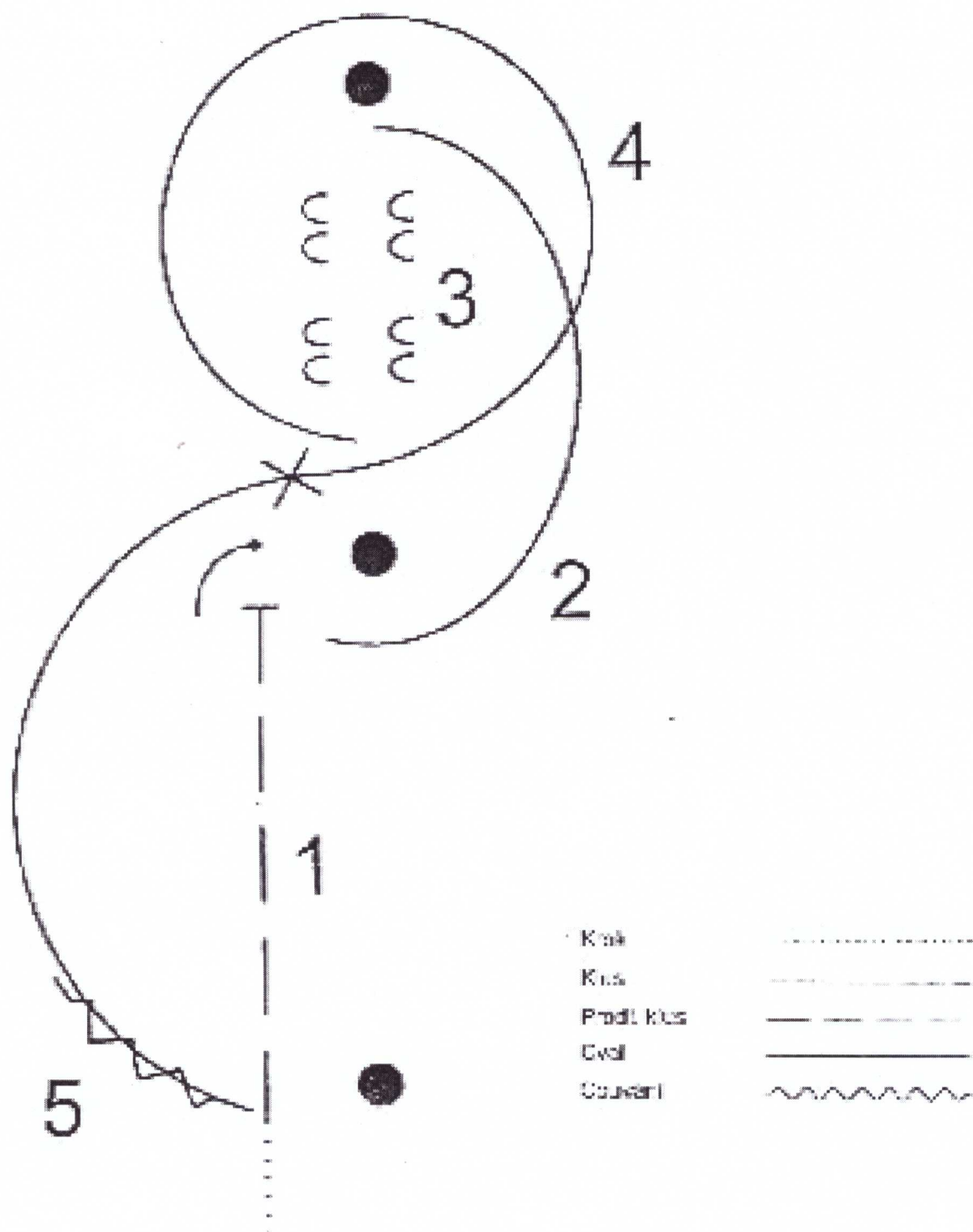

1. prodloužený klus, obrát kolem předku o 90° vlevo
2. levý cval, stop
3. side pass
4. pravý cval, přeskok (jednoduchý nebo letný)
5. levý cval, stop, couvání min. 3 m



Western Horsemanship

Pidilidi

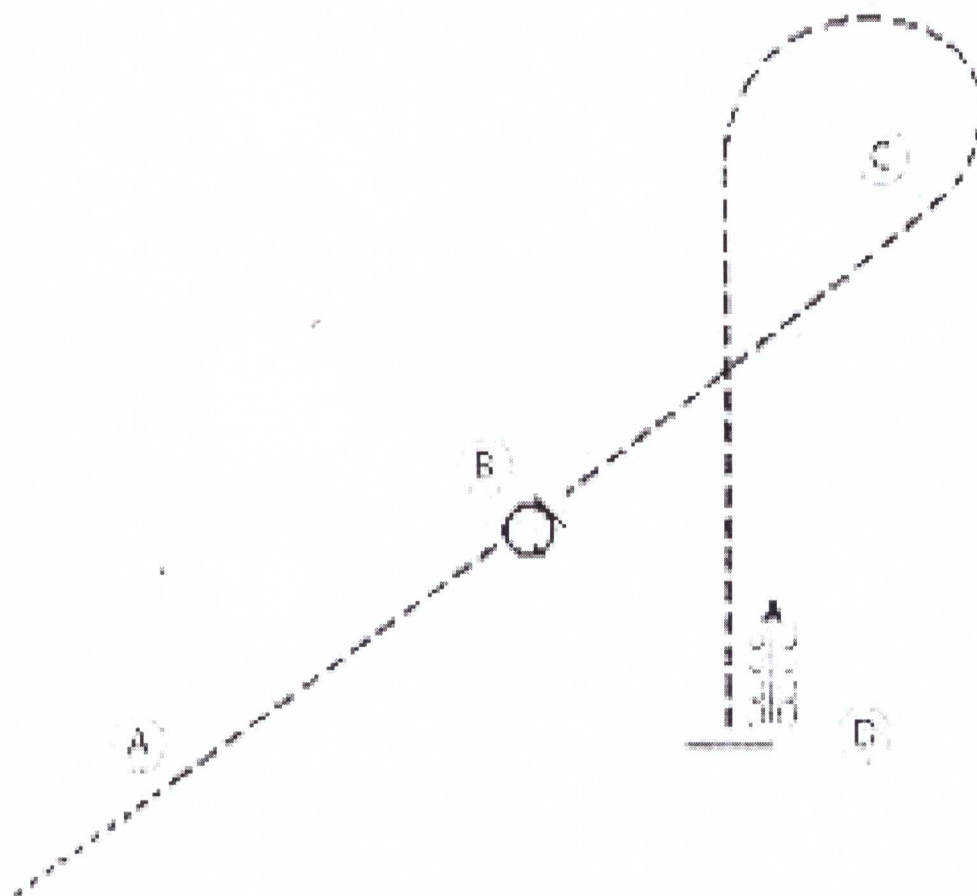

1. Anakern k A
2. Aks k B
3. Stop w B
4. Obrat yprava
5. Aks koleva C
6. Stop, konular

- | | |
|------------------|---------|
| düz | |
| Aks | ----- |
| araftaşın y. Aks | ----- |
| yol | ————— |
| konular | ← → → ← |
| fınlı | |

IN HAND TRAIL.

open

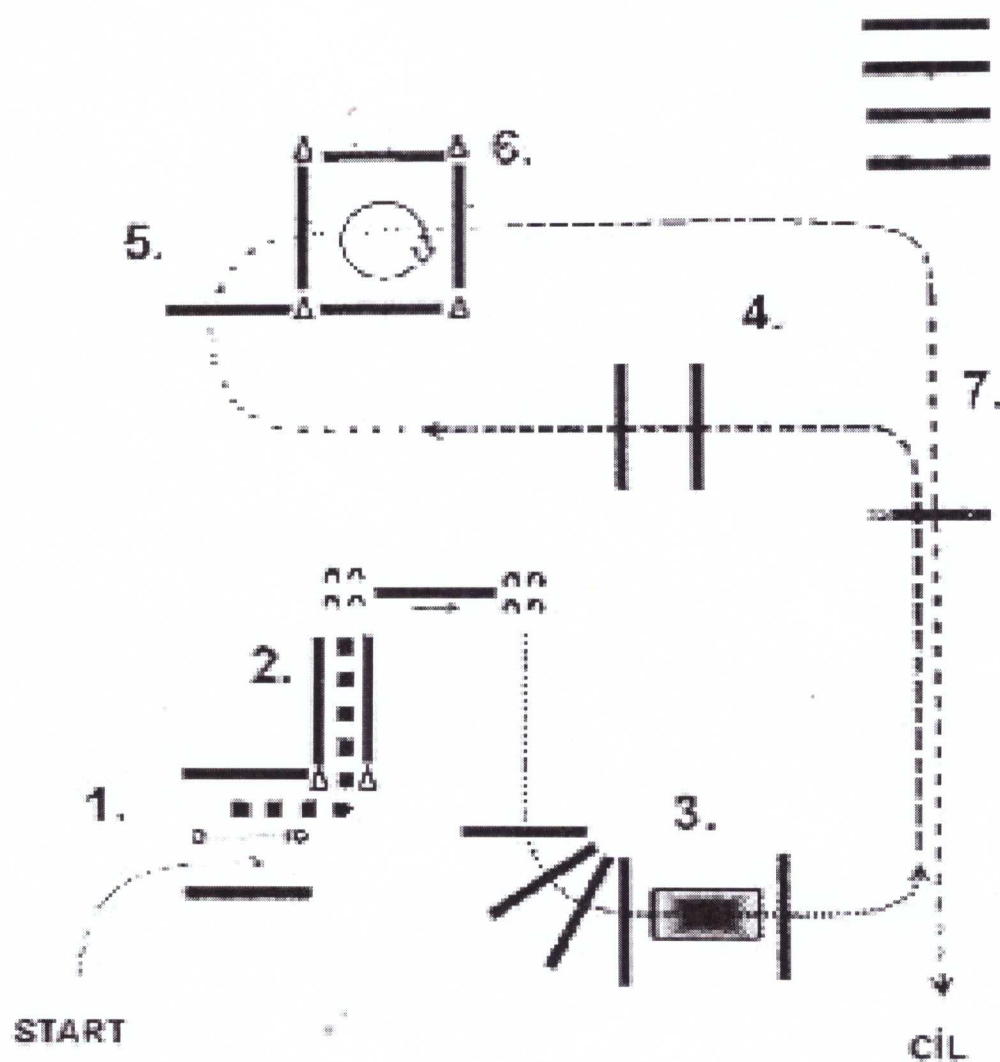
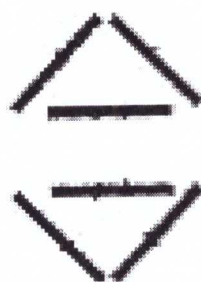

1. BRANKA, LEVÁ RUKA
2. COUVÁNÍ, OBRÁT
3. SIDEPASS OBRÁT
4. KROK KVALETY, LAVKA
5. KLUS, KVALETY
6. KROK KVALETY
7. ČTVEREC, OBRÁT VPRAVO 360°
8. KLUS, KVALETY

IN ILAND TRAIL
amater, hobby

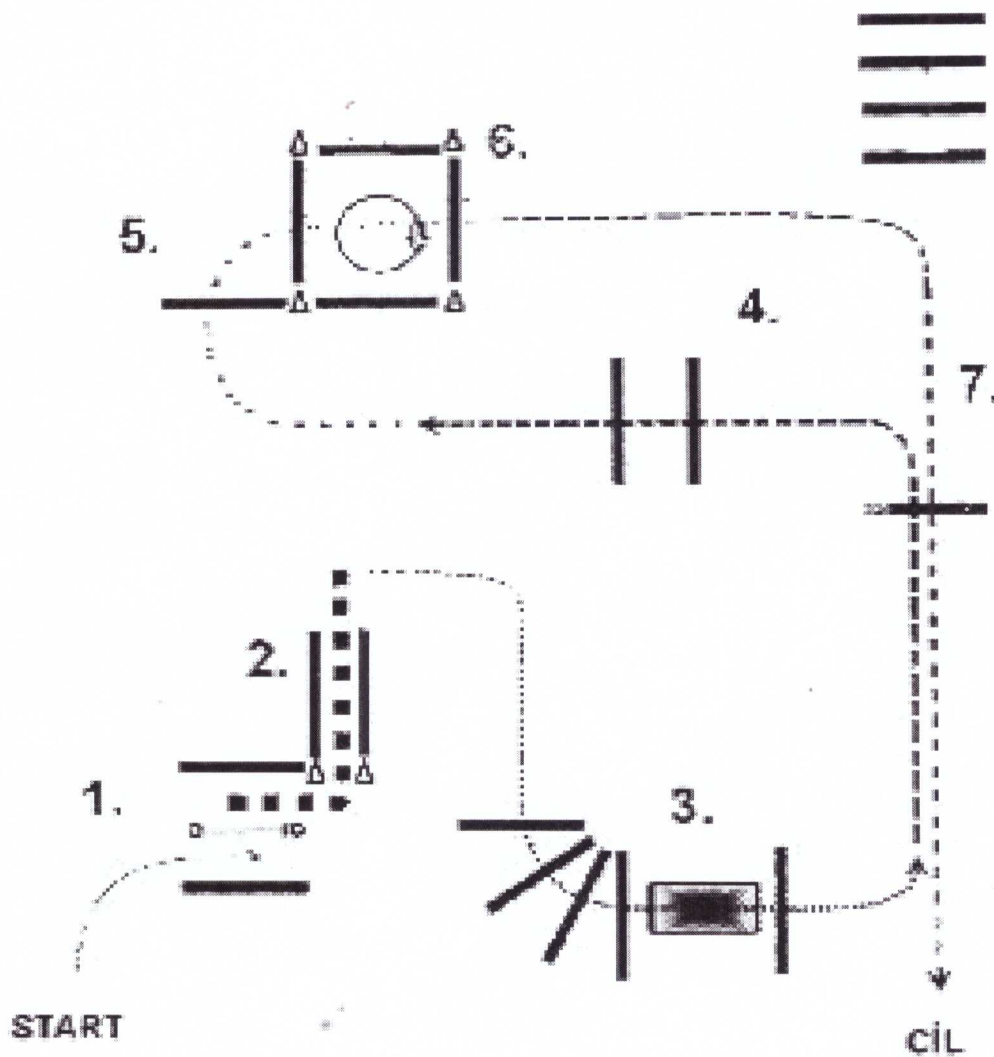
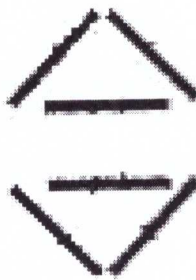

1. BRANKA, LEVÁ RUKA
2. COUVÁNÍ
3. KROK KVALETY, LÁVKA
4. KLUS, KVALETY
5. KROK KVALETY
6. ČTVEREC, OBRAT VPRAVO 360°
7. KLUS, KVALETY

PIDILIDI Trail s vodičem

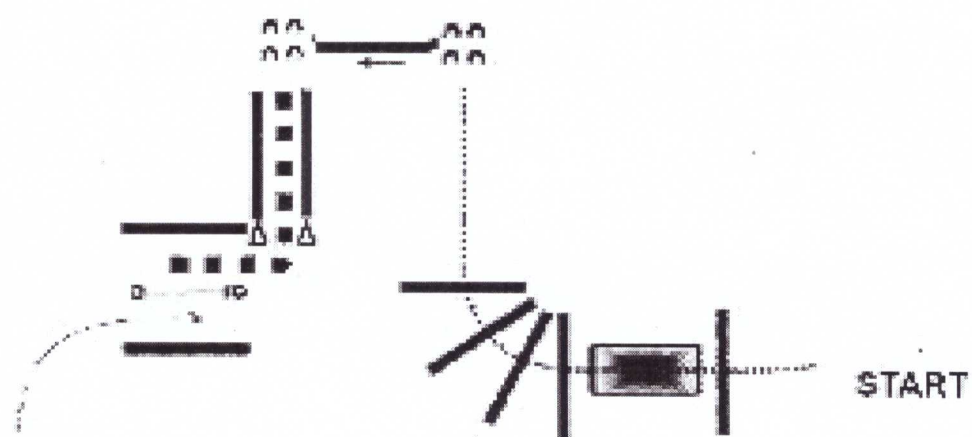

1. LÁVKA
2. KROK KVALETY.
3. SIDEPASS
4. COUVÁNÍ.
5. BRANKA.

TRAIL

mládež a junior

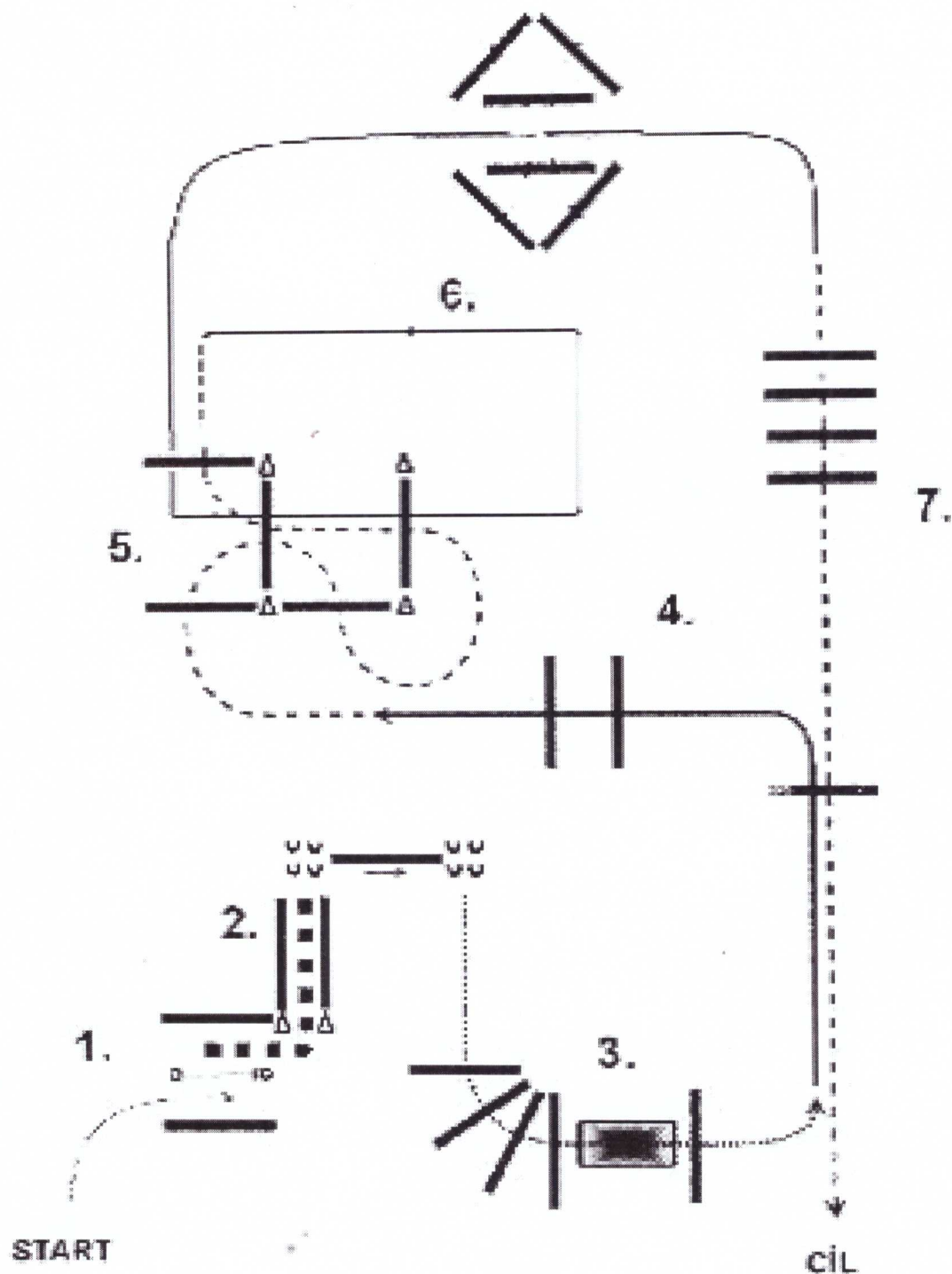

1. BRANKA, LEVÁ RUKA
2. COUVÁNÍ, SIDEPASS
3. KROK KVALETY, LÁVKA
4. L. CVAL, KVALETY
5. KLUŠ KVALETY
6. P. CVAL, KVALETY,
7. KLUŠ, KVALETY

TRAIL

SENIOR, AMATEUR

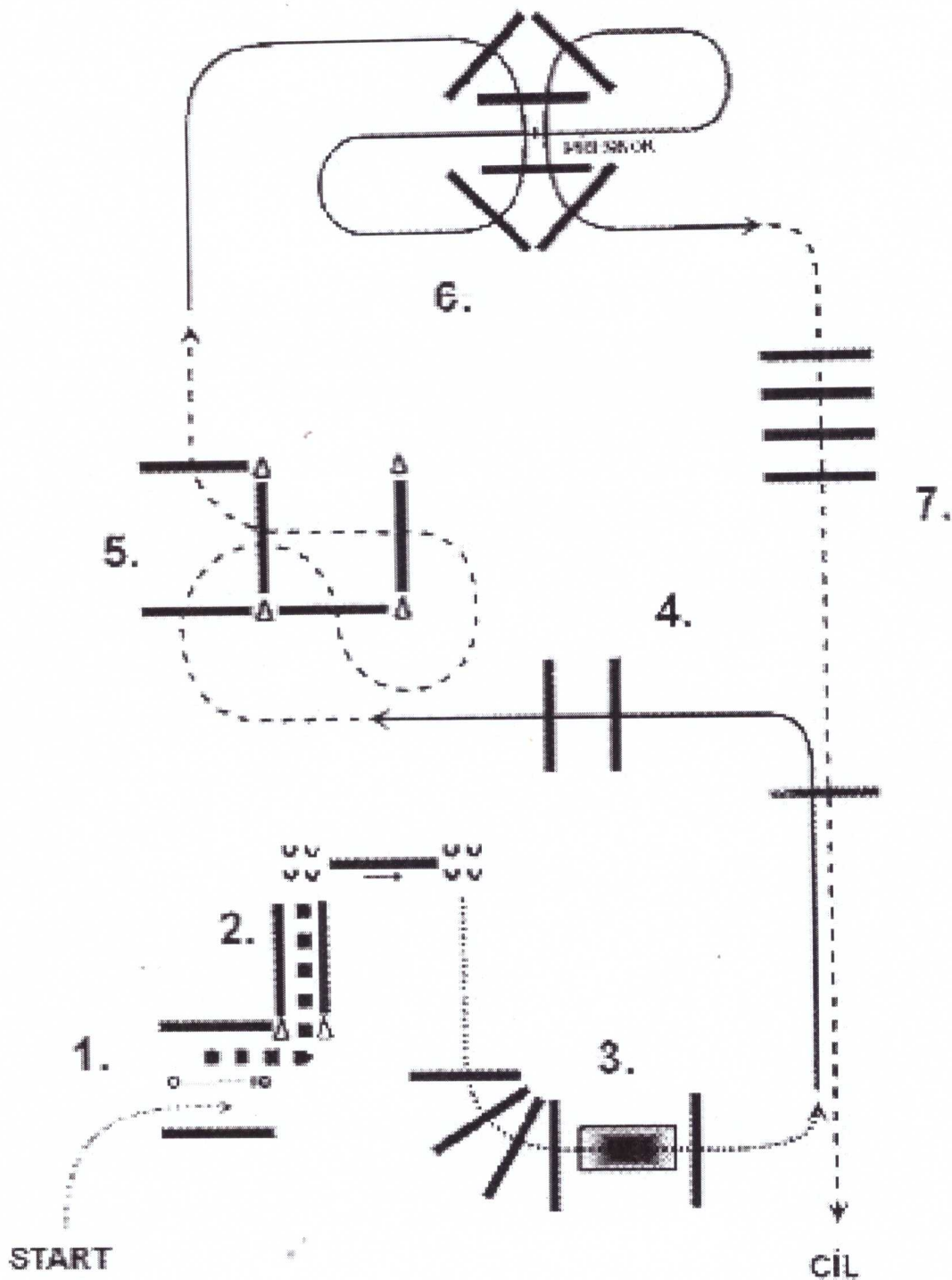

1. BRANKA, LEVÁ RUKA
2. COUVÁNÍ, SIDE PASS
3. KROK KVALETY, LÁVKA
4. LCVAL, KVALETY
5. KLUS KVALETY
6. P.CVAL, KVALETY, JEDNODUCHÝ NEBO LETMÝ PŘESKOK, LCVAL, KVALETY
7. KLUS, KVALETY

HUNT SEAT EQUITATION
OPEN, MLÁDEŽ

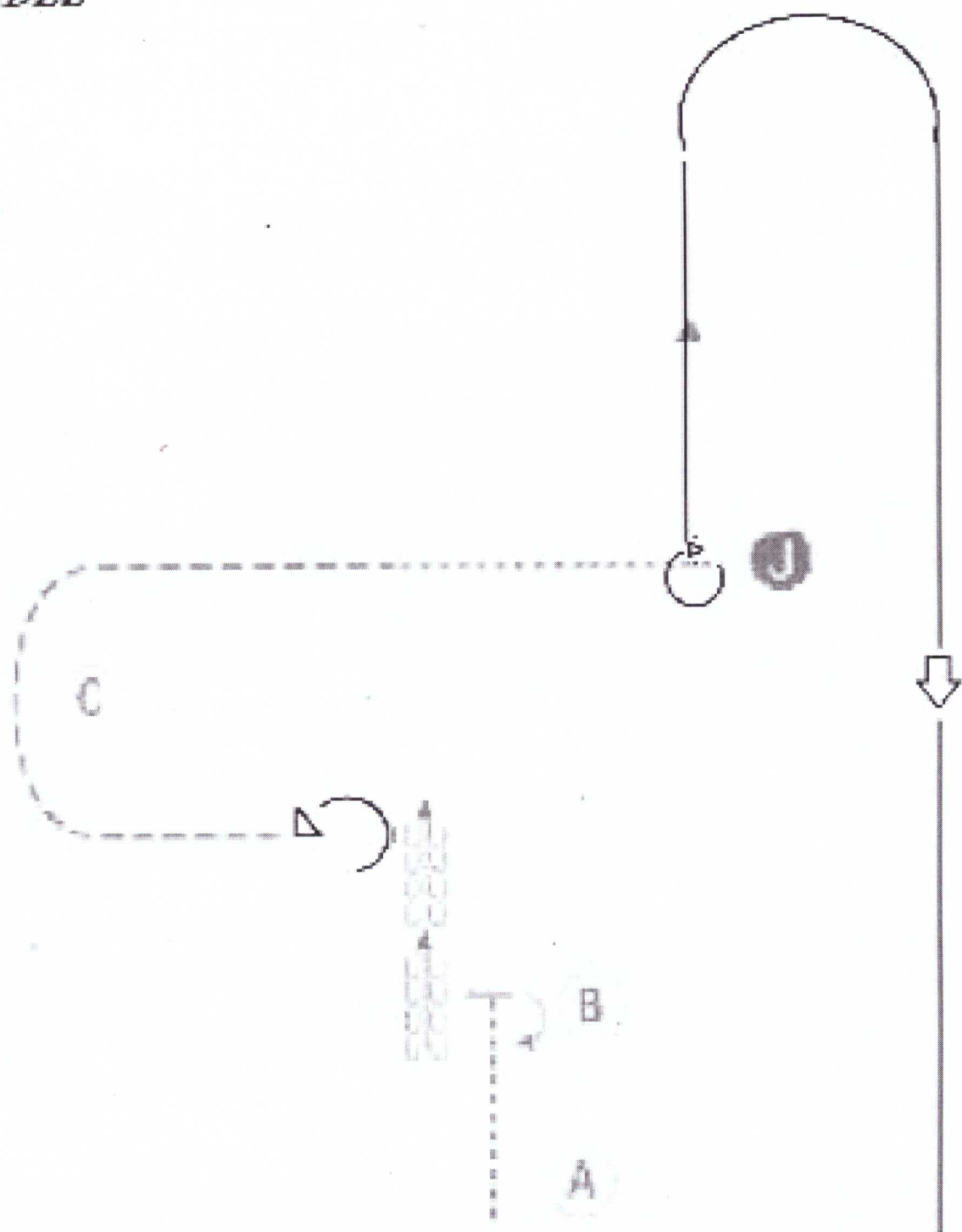

OK Z A DO B
OP, OBRAT O 180° V PRAVO
UVÁNÍ I KOŇSKOU DÉLKOU
BRAT O 270° VLEVO
US KOLEM C levá diagonála
PŮLCE MEZI B A ROZHODCÍM PŘEJÍT DO KROKU
BRAT O 270° V PRAVO
NAVŮČVAL
OKEM ODCHOD